

Государственное бюджетное профессиональное образовательное
учреждение Самарской области
«Губернский колледж г. Сызрани»



ПРОБУЙ СЕБЯ В ПРОФЕССИИ

Методические разработки профессиональных проб



г. Сызрань, 2025

Государственное бюджетное профессиональное образовательное учреждение
Самарской области
«Губернский колледж г. Сызрани»
2025

УДК 331.548

Составители:

Адамова Л.В., старший методист, преподаватель ГБПОУ «ГК г. Сызрани»

Мирутенко С.А., преподаватель ГБПОУ «ГК г. Сызрани»

Пробуй себя в профессии: методические разработки профессиональных проб/ –
Текст: электронный. – Сызрань: ГБПОУ «ГК г. Сызрани», 2025. – 97 с.

Представленные в сборнике профессиональные пробы - результат реализации проекта инновационной площадки ГБПОУ «ГК г. Сызрани»: «Модель наставничества «студент-воспитанник» как механизм взаимодействия колледжа и детского дома по профессиональному самоопределению и социализации детей-сирот и детей, оставшихся без попечения родителей».

Профессиональное самоопределение, в настоящее время, рассматривается как результат процесса формирования у обучающихся внутренней готовности к осознанному и самостоятельному построению, корректировке и реализации своего развития, самостоятельного нахождения личностно-значимых смыслов в конкретной профессиональной деятельности. Одним из оптимальных способов организации профессионального самоопределения является осуществление обучающимися профессиональных проб.

Профессиональные пробы доступны для проведения студентами-наставниками – участниками профориентационной деятельности колледжа.

Профессиональные пробы являются, своего рода, моделью конкретной профессии, посредством апробирования которой обучающиеся получают сведения об элементах деятельности различных специалистов, что позволяет узнать данную профессию изнутри. При этом школьники (в т.ч. воспитанники детского дома) на собственном опыте узнают о своих индивидуальных качествах и способностях, а главное, могут сами соотнести свой природный и накопленный потенциал с требованиями конкретной практической деятельности в различных сферах труда.

Приобретенный социальный опыт поможет ребятам легче определиться с теми направлениями, которые им нравятся и где они смогут быть наиболее успешными и конкурентоспособными.

СОДЕРЖАНИЕ

РАЗДЕЛ I. МЕТОДИЧЕСКИЕ РАЗРАБОТКИ ПРОФЕССИОНАЛЬНЫХ ПРОБ

по специальностям

Адамова Л.В. Профессиональная проба «Моя будущая профессия – учитель».....	6
Антонова С.И., Закиева Н.Х. Профессиональная проба «Наглядно-информационные формы работы воспитателя ДОО с родителями дошкольников (на примере создания информационно-просветительского стенда в уголок для родителей)»	9
Апаленова Т.Г. Профессиональная проба «Наплавка валиков на пластину» ...	13
Борисова О.С. Профессиональная проба «Малярная и декоративная отделка».....	17
Киреева М.В. Профессиональная проба «Распознавание фишинговых писем».	21
Кожухов М.И. Профессиональная проба «Разборка и сборка автосцепки СА-3»	32
Ларькина Т.В. Профессиональная проба «Проектирование автобусной остановки».....	35
Леонтьев К.А. Профессиональная проба «Коммутация шкафа управления».....	39
Селиверстова Е.В. Профессиональная проба «Ежедневное техническое обслуживание трактора ЛТЗ-60АБ».....	43
Серова Е.С. Профессиональная проба «Управляй домом».....	46
Тимаева А.Р. Профессиональная проба «Ректификационная колонна».....	51

по профессиям

Алексеева Т.Н. Профессиональная проба «Методы очистки веществ. Фильтрование».....	56
Ежкова И.Н. Профессиональная проба «Домашних дел мастер».....	61
Еникеева О.Ю. Профессиональная проба «Графический дизайн – фирменный стиль наружной рекламы».....	71

Шароватова С.Б., Папунина Л.А. Профессиональная проба «Коллаж – композиция современного комплекта одежды».....	74
--	----

РАЗДЕЛ I. МЕТОДИЧЕСКИЕ РАЗРАБОТКИ ПРОФЕССИОНАЛЬНЫХ ПРОБ СТУДЕНТОВ-НАСТАВНИКОВ

Горелова К.Ю., студентка ГБПОУ «ГК г. Сызрани» Профессиональная проба «Предводитель умов».....	78
--	----

Зимнурова Р.Ф., студентка ГБПОУ «ГК г. Сызрани» Профессиональная проба «Воспитатель дошкольного учреждения»	81
---	----

Счастьева А.А., студентка ГБПОУ «ГК г. Сызрани» Профессиональная проба «Учитель – состояние души!».....	85
---	----

Шишова О.А., студентка ГБПОУ «ГК г. Сызрани» Профессиональная проба «О дружбе и друзьях».....	89
---	----

ПРИЛОЖЕНИЕ А. Анкета участника профессиональной пробы.....	96
--	----

РАЗДЕЛ I. МЕТОДИЧЕСКИЕ РАЗРАБОТКИ ПРОФЕССИОНАЛЬНЫХ ПРОБ

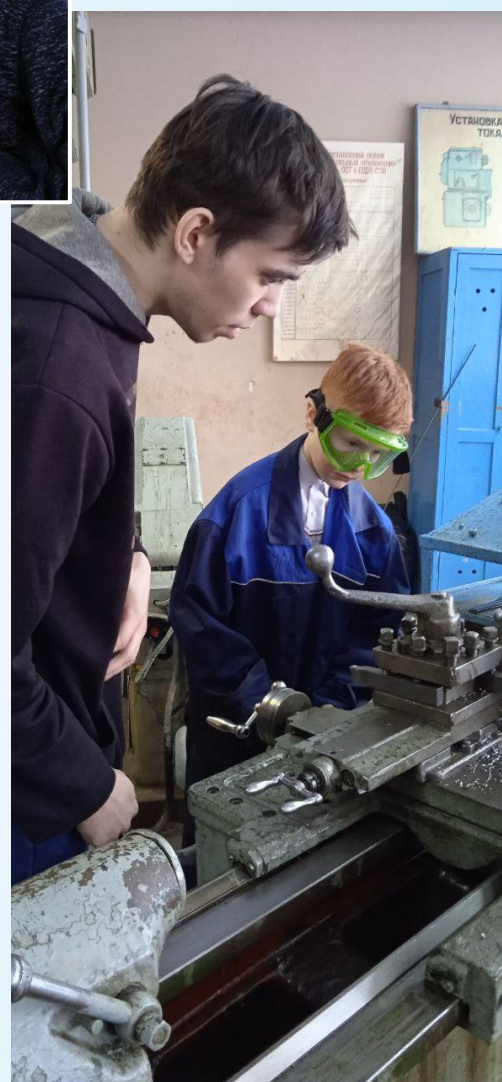

Профессиональная проба
«Моя будущая профессия – учитель»
по специальности/профессии
44.02.02 Преподавание в начальных классах

Автор-составитель: *Адамова Любовь Владимировна, преподаватель ГБПОУ «ГК г. Сызрани»*

Место проведения пробы: ГБПОУ «ГК г. Сызрани»

Цель: практическое знакомство со спецификой профессиональной деятельности педагога

Оборудование: ноутбук, тетради в клетку и в линейку, ручка шариковая, комплекты учебников с 1 по 4 класс.

Краткий рассказ (10 мин):

Учитель начальных классов – очень важная профессия в обществе. Особенность преподавания в младших классах состоит в том, что именно первый учитель формирует у детей само умение учиться. Первоклассники изначально не знакомы с нормами поведения в школе, не умеют работать с учебниками, тетрадями и другими школьными принадлежностями, не знакомы с работой в паре или группе. Всему этому дети учатся в начальной школе. Преподавание в младших классах – это не только обучение детей конкретным дисциплинам (математике, русскому языку и т.д.). Это также и воспитание, привитие общечеловеческих ценностей, доброжелательности в отношении к окружающим, развитие навыков, необходимых для дальнейшего обучения. Учитель начальных классов формирует фундамент для дальнейшего образования детей. От первого учителя зависит многое, поэтому это профессия с большой моральной ответственностью. Работа учителя, несомненно, творческая и интересная. Учитель начальных классов имеет особенно много способов самовыражения. Он может устраивать спектакли и праздники, конкурсы и экскурсии. Для того чтобы детям было интересно и легко учиться, педагог использует игровые приёмы, технические средства и разнообразие

активностей. Роль педагога в развитии общества значительна хотя бы потому, что он воспитывает подрастающее поколение и тем самым влияет на будущее общества, будущее его науки и культуры. Каковы ключевые знания и навыки, необходимые для работы учителя? Хороший учитель должен обладать отличным знанием своего предмета, владеть методиками преподавания, знать психологические особенности детей. Следуя за стремительными изменениями в современном мире, учитель должен быть гибким и открытым новым идеям и знаниям. Быть учителем – значит ни на минуту не переставать учиться, пробовать новое – новые подходы, методики, технологии. 4 Он обязательно должен обладать коммуникативными навыками – уметь общаться с детьми, их родителями, администрацией, коллегами. Огромную долю своей работы педагог проводит в коммуникации с другими людьми, ему крайне важно уметь излагать свои мысли чётко, понятно и уважительно. Мировые опросы показывают, что учителя уступают только военным и врачам в рейтинге профессий, от которых зависит благосостояние общества. В 2013 году рейтинг профессии педагога с точки зрения доверия составил 3,72 балла из пяти возможных (выше показатель только у учёных – 3,86 балла). Основная работа учителя, конечно же, заключается в проведении уроков. Начинающие педагоги тратят очень много времени на подготовку к каждому уроку, стараясь сделать его интересным и эффективным.

Постановка задачи (5 мин)

Профессиональная проба может проводиться очно или в онлайн форме.

В онлайн форме осуществляется путем подключения наставника и участников пробы к онлайн конференции на платформе Сферум.

В рамках выполнения профессиональной пробы проводится вводная беседа о специфике профессиональной деятельности педагога и его роли в современном обществе, разъясняются основные определения, которые важны для выполнения задания.

Задание: Вам необходимо составить план-конспект урока по одному из основных предметов начальной школы – по математике, русскому языку, литературному чтению или окружающему миру и представить его в

электронной форме. Конспект создается в MSWord, его структура представлена в приложении.

Выполнение задания (60 мин)

1. Подробная инструкция по выполнению задания:

Для составления плана-конспекта урока нужно:

- определить тему урока и сформулировать цель;
- подобрать задания для выполнения учащимися на уроке;
- выбрать методы и приёмы обучения (в том числе использовать технические средства обучения);
- предусмотреть разные виды деятельности учащихся на уроке;
- проявить творческий подход к построению урока.

2. Приложение и дополнения

Ссылка	Комментарий
https://volsk-gymnazya.edusite.ru/p61aa1.html	Электронные учебники для начальной школы 1-4 классы.
https://kopilkaurokov.ru/nachalniyeKlassi	Методическая копилка учителя начальных классов
https://nsportal.ru/nachalnaya-shkola/mezhdistsiplinarnoe-obobshchenie/2020/09/26/struktura-provedeniya-uroka-v	Как построить урок в начальной школе?

3. Демонстрация итогового результата - в электронной форме.

При организации профессиональной пробы в онлайн формате участника за 30 минут до начала высылается ссылка на онлайн подключения. В процессе работы на онлайн платформе виды работ в рамках профессиональной пробы остаются прежними. Продемонстрировать готовый продукт участники могут в режиме онлайн или через отправку на адрес электронной почты куратора программы.

Вопросы для рефлексии обучающихся (15 мин)

- Какие затруднения возникли в ходе выполнения задания?
- Какие виды работ вызвали интерес?
- Какие, на ваш взгляд, профессиональные навыки Вам удалось приобрести?
- Оцените свою деятельность по результатам демонстрации итогового продукта.
- Составьте отзыв о пройденной профессиональной пробе.

Рекомендации для студента-наставника

1. После готовности плана урока студенту-наставнику нужно оценить работу в соответствии с критериями:

- тема урока сформулирована грамотно;
- цель урока соответствует теме;
- содержание урока соответствует поставленной цели;
- методы обучения, технические средства обучения оптимальны, выбраны в соответствии содержанию урока;
- урок интересен, содержит разнообразные виды деятельности.

2. Рассказать о плюсах и минусах проделанной работы в режиме конференции в системе Сферум.

Паспорт пробы:

Уровень сложности	Формат проведения	Время проведения	Возрастная категория	Доступность для участников с ОВЗ
базовый	очно/ онлайн	90 минут	8-9/10-11 классы	Допустимо. Нарушения опорно-двигательного аппарата (верхние конечности, нижние конечности)

Профессиональная проба

«Наглядно-информационные формы работы воспитателя ДОО с родителями дошкольников»

(на примере создания информационно-просветительского стенда в уголок для родителей)

по специальности/профессии

44.02.01 Дошкольное образование

Авторы-составители: Антонова Светлана Ивановна, Закиева Надежда Хамитовна, преподаватели ГБПОУ «ГК г. Сызрани»

Место проведения пробы: ГБПОУ «ГК г. Сызрани»

Цель: практическое знакомство со спецификой профессиональной деятельности воспитателя детей дошкольного возраста

Оборудование: бумага для черчения, канцелярские принадлежности, материалы для оформления элементов стенда.

Краткий рассказ (10 мин):

Первые детские сады появились в XIX веке на территории Германии и носили название «Вальдорфская школа», а в начале XX века в Италии эти дошкольные учреждения были открыты Марией Монтессори. Основной задачей этих учреждений было развивающее обучение детей 2–6 лет. В России первые детские сады появились в 1918 году. Работа с детьми дошкольного возраста ответственная и кропотливая, так как именно в этом возрасте закладывается фундамент воспитания. Она требует глубоких знаний соответствующих разделов педагогики и психологии, принципов психолого-педагогического воздействия на малолетних детей, умения использовать игровые ситуации в учебно-воспитательных целях, знания методов развития речи, умения формировать первичные математические представления у детей, выявлять и развивать их природные способности. Всей этой работой занимается воспитатель детского сада. Он работает в государственных, частных и специализированных (детский сад, дом ребенка и др.) детских дошкольных учреждениях.

Семья ребенка, в которой он растет и воспитывается, и детский сад — это самые главные организации для социального развития ребенка. Хотя воспитательные функции этих органов разные, но для того, чтобы ребенок развивался всесторонне требуется их взаимодействие. Детский сад имеет важное значение в жизни ребенка, так как здесь он получает не только образование, но учится общаться с другими детьми и взрослыми, получает первые навыки по организации собственной деятельности. Полноценное развитие ребенка дошкольного возраста без привлечения и участия его родителей к образовательному процессу невозможно. Только в семье у ребенка формируется отношение к себе, определяется чувство самооценности под влиянием особенной эмоциональной обстановки.

Для решения задач ознакомления родителей с условиями, содержанием и методами воспитания и обучения детей в дошкольном образовательном

учреждении используются наглядно — информационные формы организации общения воспитателей и родителей. Они помогают правильно и беспристрастно оценить деятельность педагогов, пересмотреть свои взгляды по отношению к домашнему воспитанию.

Постановка задачи (5 мин)

Задание: создание информационно-просветительского стенда в уголок для родителей к празднику.

Для этого необходимо:

1. Определить цель и задачи оформления информационно-демонстрационного стенда к празднику.
2. Подобрать содержание для оформления информационно-демонстрационного стенда к празднику в соответствии с темой и возрастом детей.
3. Подобрать материалы и оборудование для реализации задуманного.
4. Создать эскиз тематического оформления информационно-демонстрационного стенда к празднику, если есть необходимость.
5. Выполнить элементы оформления стенда.
6. Собрать стенд.
7. Убрать рабочее место.
8. Презентовать стенд другим группам

Выполнение задания (60 мин)

До начала работы обсуждаются требования, которые нужно учесть в ходе работы над стендом:

Соблюдение правил безопасности, соответствующих профессии.

Рациональность использования материалов.

Правильность использования инструментов во время выполнения.

Соответствие содержания стенда тематике праздника.

Соответствие оформления стенда тематике праздника.

Целостность содержания и оформления стенда

Соответствие цветового решения стенда тематике праздника

Соответствие цели оформления праздничного стенда заявленной теме.

Целостность композиционного решения.

Наличие композиционного центра

Донесение идеи праздника до зрителя художественными средствами выразительности

Гармоничность цветового решения.

Соразмерность отдельных элементов композиции.

Единство стилевого решения в заголовках и теме праздника

Соответствие размеров шрифта возрастным особенностям участников образовательного процесса

Целесообразность выбора формата основы стенда.

Размещение композиционных элементов в соответствии с особенностями восприятия участников образовательного процесса

Соответствие подбора информации изображениям на стенде.

Структурированность информации.

Грамотность письменной речи.

Структура и логика представленных рубрик на стенде и их содержание.

Реализация поставленной цели в содержании и оформлении стенда.

Реализация поставленных задач в содержании и оформлении стенда.

Наличие информации для всех участников образовательного процесса.

Оригинальность идеи оформления стенда.

Эстетичность оформления стенда.

Аккуратность

Тематика стенда выбирается каждой подгруппой отдельно из числа предложенных. Возможные темы стендов берутся из ФОП, печатаются на отдельных листах и в перевернутом виде предлагаются на выбор школьникам. Они вытягивают один из листов с темой стенда.

С каждой группой работают студенты-наставники.

Вопросы для рефлексии обучающихся (15 мин)

-Какие затруднения возникли в ходе выполнения задания?

-Какие виды работ вызвали интерес?

-Какие, на ваш взгляд, профессиональные навыки Вам удалось приобрести?

-Оцените свою деятельность по результатам демонстрации итогового продукта.

-Составьте отзыв о пройденной профессиональной пробе.

Рекомендации для студента-наставника

1. Ознакомьтесь с практическим заданием и условиями его выполнения.
2. Оцените выполнение практического задания кандидатами по установленным критериям
3. Используйте при оценивании выполнения практических заданий кандидатами предлагаемые критерии.
4. Огласите полученные результаты кандидату.
5. Разберите допущенные ошибки совместно с кандидатом.

Паспорт пробы:

Уровень сложности	Формат проведения	Время проведения	Возрастная категория	Доступность для участников с ОВЗ
базовый	очно	90 минут	6-7/8-9/10-11 классы	Допустимо. Нарушения опорно-двигательного аппарата (нижние конечности)

Профессиональная проба

«Наплавка валиков на пластину»

по специальности/профессии

15.02.19 Сварочное производство

Автор-составитель: Апаленова Татьяна Генриховна, преподаватель ГБПОУ «ГК г. Сызрани»

Место проведения пробы: ГБПОУ «ГК г. Сызрани»

Цель: практическое знакомство со спецификой профессиональной деятельности электросварщика ручной сварки и электрогазосварщика.

Оборудование: сварочный стол, сварочный аппарат фирмы Кемпи, спецодежда, электрод, электрододержатель, распечатанный раздаточный материал.

Краткий рассказ (10 мин)

Профессия сварщика, в том числе электросварщика ручной сварки и электрогазосварщика, возникла в 1802 году, когда русский учёный Василий

Петров открыл эффект электрической дуги, при котором между двумя угольными электродами создаётся высокая температура, позволяющая плавить металл.

В 1886 году Николай Николаевич Бенардос изобрёл способ соединения и разъединения металлов непосредственным действием электрического тока с использованием угольного электрода, который назвал «электрогефестом». В 1890–1891 годах Николай Гаврилович Славянов запатентовал способ «Электрическая отливка металлов» и регулятор длины дуги - электроплавильник.

Электросварщик ручной сварки работает с электрическими сварочными аппаратами, которые создают дугу сварки. Для сварки металла он использует электроды с покрытием или в виде сплавов. Специалист может работать с различными типами металла, такими как сталь, нержавеющая сталь и алюминий.

Постановка задачи (5 мин)

Профессиональная проба проводится очно.

В рамках выполнения профессиональной пробы проводится беседа о специфике профессиональной деятельности сварщика и его роли в современном обществе, разъясняются основные определения, специфика профессиональной деятельности по профессии 15.01.05 Сварщик (ручной и частично механизированной сварки (наплавки) и специальности 15.02.19 Сварочное производство. Школьников знакомят с оборудованием и его назначением, проводят инструктаж по технике безопасности.

Задание: Вам необходимо за отведенное время выполнить наплавку валиков на пластину. Для выполнения задания будем использовать сварочный аппарат фирмы Кемпи.

Прежде, чем приступить к выполнению задания, изучите предложенный преподавателем макет изделия.

Выполнение задания (60 мин)

1. Подробная инструкция по выполнению задания:

Правила выполнения наплавки валиков на пластину:

- Подготовить рабочее место. Проверить работу сварочного оборудования и подобрать сварочный ток.
- Вставить электрод в электрододержатель.
- Закрепить металлическую пластину на сварочном столе в нижнем положении.
- Возбудить сварочную дугу способом «касания» или «чирканьем» (см. рисунок 1 и 2).



Рисунок 1. Зажигание дуги способом касания:
электрод подается вниз быстро, медленно поднимается, задерживается над зоной сварки



Рисунок 2. Зажигание дуги способом чирканьем:
быстро двигать электрод по дуге вниз, коснуться металла, затем медленно поднимать электрод по дуге вверх и задержать над зоной сварки.

- Выполнить наплавку валиков, совмещая три движения электрода (рисунок 3):

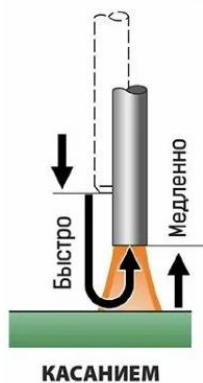

Рисунок 3. Положение электрода при наплавке отдельными валиками
Соблюдайте следующие рекомендации:

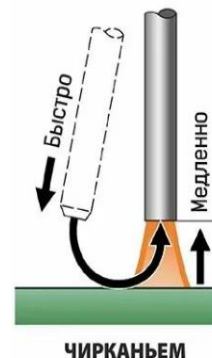
- Равномерная и непрерывная подача электрода к детали по мере его плавления.
- Нужно поддерживать короткую длину дуги (2–3 мм), но не допускать коротких замыканий электрода с деталью.
- Передвижение электрода вдоль кромок по направлению сварки.

При этом необходимо наклонять электрод под углом 15–30° к оси, перпендикулярной плоскости сварки.

– Колебательное движение концом электрода поперёк шва.

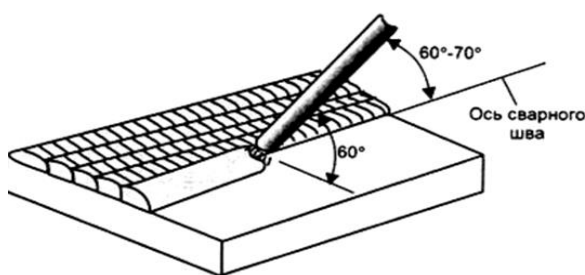
Оно необходимо для получения валика нужной ширины. Первоначально следует выполнять зигзагообразные колебательные движения.

– Каждый последующий валик должен перекрывать предыдущий на 1/3–1/2 его ширины.

– По окончании сварки очистить поверхность пластины от шлаковой корки щёткой по металлу.



Рисунок 4. Очистка поверхности пластины от шлаковой корки щеткой по металлу

При выполнении наплавки важно соблюдать технику безопасности, использовать средства защиты.

Приступайте к выполнению задания. Удачи!

2. Демонстрация итогового результата

После выполнения наплавки валиков, обязательно покажите студенту-наставнику полученный результат.

Вопросы для рефлексии обучающихся (15 мин)

-Какие затруднения возникли в ходе выполнения задания?

-Какие виды работ вызвали интерес?

-Какие, на ваш взгляд, профессиональные навыки Вам удалось приобрести?

-Оцените свою деятельность по результатам демонстрации итогового продукта.

-Составьте отзыв о пройденной профессиональной пробе.

Рекомендации для студента-наставника

Необходимо контролировать процесс выполнения задания и следить за соблюдением техники безопасности – для исключения возможности получить травму во время выполнения задания.

При возникновении вопросов или при неверном исполнении оказать помощь в исправлении или выполнении задания сначала.

Паспорт пробы:

Уровень сложности	Формат проведения	Время проведения	Возрастная категория	Доступность для участников с ОВЗ
базовый	очно	60 минут	8-9/10-11 классы	Не допускается

Профессиональная проба

«Малярная и декоративная отделка»

по специальности/профессии

08.02.01 Строительство и эксплуатация зданий и сооружений

Автор-составитель: *Борисова Оксана Сергеевна, преподаватель ГБПОУ «ГК г. Сызрани»*

Место проведения пробы: ГБПОУ «ГК г. Сызрани»

Цель: практическое знакомство со спецификой профессиональной деятельности маляра.

Оборудование: трафарет, планшет, малярная лента, краски ВДАК

Краткий рассказ (7 мин)

Маляр (Толковый словарь С.И. Ожегова) - рабочий, занимающийся окраской зданий, помещений. Профессия маляра имеет многовековую историю. Об этом свидетельствует роспись стен и сводов пещер - след, оставленный первобытными людьми. Человек с давних времен украшал свое жилище, храмы, дворцы. Для росписи стен человек использовал природные красители. Например, индиго (синий) извлекали из стеблей и листьев растений, выращиваемых на Яве и Филиппинских островах. Использовались также глина, мел, охра и другие природные материалы. Способ приготовления красок держали в секрете. Естественные краски применялись почти до XIX столетия. Затем наступил век готовых красок. В наши дни красители изготавливаются в виде сухих порошков, паст, жидкостей. Маляр производит окрашивание, наносит декоративные покрытия и позолоту, выполняет оклейку обоями и

работает с трафаретами как внутри помещений, так и на улице в различных рабочих условиях: от частных домов до общественных зданий, заводов и офисов. Эта профессия тесно связана с другими направлениями строительной индустрии. Специалисты в этой области включаются в производственный процесс на завершающем этапе проекта.

Малярная и декоративная отделка — это творческая работа, требующая умения чувствовать замысел дизайнера, знания цветов и форм, а также базовых навыков рисования и различие цветов, нанесения декоративных составов и золочения. Умение использовать современные инструменты, такие как краскопульты, также чрезвычайно важно. Компетентный маляр должен уметь планировать работы, чтобы обеспечить их выполнение с максимальной эффективностью. Техника безопасности и охрана труда, как и в других сферах, являются обязательным условием работы маляра-декоратора, который должен четко знать соответствующие нормы и правила и соблюдать их. Маляр должен быть готов предоставить профессиональную консультацию по выбору цветовой гаммы и дизайна. В процессе работы такой специалист использует широкий диапазон навыков окончательной отделки.

Маляр работает в строительных организациях, ремонтно-строительных и жилищных управлениях на отделке промышленных, жилых, культурно-бытовых зданий. Маляры работают в штате строительных компаний или по субподряду в проектах нового строительства, реставрации и консервации зданий.

Постановка задачи (3 мин)

Набивка рисунка по трафарету.

Участнику предоставляется возможность проявить навыки в работе с трафаретами, пройдя все этапы работы с применением навыков маляра.

Таких как:

организация рабочего места;

наклейка трафарета на планшет;

фиксация трафарета на поверхности с помощью малярной ленты;

окраска поверхности заколерованными красками ВДАК;

произвести демонтаж малярной ленты и трафарета;
реставрация готовой поверхности.

Выполнение задания (40 мин)

Пошаговая инструкция по выполнению задания:

- получить колерованную водоэмульсионную краску от преподавателя;
- получить от преподавателя планшет, покрашенный в белый цвет;
- планшет с тыльной стороны подписать: класс, ФИО воспитанника (для оценивания работы студентом-наставником);
- произвести наклейку трафарета на планшет;
- зафиксировать его малярной лентой;
- произвести забивку (торцевание) белой ВДАК (несколько слоев, губкой);
- окраска поверхности заколерованными красками ВДАК;
- произвести демонтаж малярной ленты и трафарета;
- произвести реставрацию (при необходимости).

Технологии поэтапного выполнения.

1. Подготовка рабочего места к работе:

Рабочее место должно содержаться в чистоте, в процессе работы на поверхности стола не должно находиться лишних инструментов, материалов.

2. Подпись:

Обратная сторона (от рабочей поверхности) должна быть подписана, для идентификации его при оценивании. Не подписанные работы, не оцениваются.

3. Произвести наклейку трафарета на планшет

Трафарет прижимают к поверхности, совмещая метки на нем с линиями разметки. Затем трафарет хорошо фиксируют ракелем.

4. Применение малярной ленты:

На планшете приклеенный трафарет фиксируем малярной лентой. Для избегания подтеков под малярную ленту использовать ракель (хорошо прогладить приклеенную к планшету малярную ленту), произвести торцевание (забивку краски).

5. Торцевание:

Произвести торцевание трафарета. По периметру трафарета, используя губку произвести забивку (торцевание) белой ВДАК. Лучше всего делать это круговыми движениями с небольшим количеством краски.

6. Покраска поверхности:

Заколерованной краской, участнику необходимо покрасить трафарет в соответствующие цвета так, чтобы весь трафарет был окрашен без пропусков, подтеков и мусора в краске (наличие данных дефектов учитываются при оценке). Для окраски трафарета использовать кюветку и валик (губку и кисти). По окончании окраски просушить.

7. Сушка трафарета:

Просушить трафарет.

8. Демонтировать трафарет и малярную ленту:

Трафарет и малярная лента должны быть сняты с планшета. Не должно оставаться подрывов, подтеков, царапин и мусора на готовой работе.

9. Произвести реставрацию:

При помощи кистей и материалов произвести реставрацию. Поверхность без дефектов наберет максимальный балл.

Финальный результат:



Рисунок 1 – Вариант набивки рисунка по трафарету

Вопросы для рефлексии обучающихся (10 мин)

- Какие затруднения возникли в ходе выполнения задания?
- Какие виды работ вызвали интерес?

-Какие, на ваш взгляд, профессиональные навыки Вам удалось приобрести?

-Оцените свою деятельность по результатам демонстрации итогового продукта.

-Составьте отзыв о пройденной профессиональной пробе.

Рекомендации для студента-наставника

Необходимо контролировать процесс выполнения задания и стараться отслеживать следование технике безопасности – для исключения возможности получить травму во время выполнения задания.

При возникновении вопросов или при неверном исполнении оказывать помощь в исправлении или начале выполнения задания сначала.

Паспорт пробы:

Уровень сложности	Формат проведения	Время проведения	Возрастная категория	Доступность для участников с ОВЗ
базовый	очно/ онлайн	60 минут	8-9/10-11 классы	Допустимо. Нарушения слуха

Профессиональная проба

«Распознавание фишинговых писем»

по специальности/профессии

10.02.05 Обеспечение информационной безопасности автоматизированных систем

Автор-составитель: *Киреева Марина Владимировна, преподаватель*

Место проведения пробы: ГБПОУ «ГК г. Сызрани»

Цель: практическое знакомство со спецификой профессиональной деятельности техника по защите информации.

Оборудование:

Компьютеры для демонстрации примеров писем, распечатки писем с признаками фишинга, маркеры или цветные карандаши для выделения ключевых моментов в письмах.

Дополнительный материал:

1. Краткий гайд по проверке подлинности ссылок.

№ п/п	Шаг	Действие
1.	Изучите адрес	Проверьте доменное имя, наличие орфографических ошибок и протокол HTTPS
2.	Наведите курсор	Посмотрите полный адрес ссылки во всплывающей подсказке
3.	Используйте сервисы	Воспользуйтесь VirusTotal или GoogleSafeBrowsing для проверки
4.	Осторожно с сокращёнными ссылками	Используйте расширители URL для просмотра полного адреса
5.	Проверяйте источник	Обратите внимание на контекст получения ссылки
6.	Следите за уведомлениями браузера	Не игнорируйте предупреждения о небезопасных сайтах
7.	Обратитесь за помощью	Спросите мнение взрослого или опытного пользователя, если сомневаетесь

2. Примеры распространенных мошеннических схем.

№ п/п	Название схемы	Описание	Пример
1.	Фишинг	Получение личных данных через поддельные сайты или письма	Письмо от банка с просьбой обновить данные счета
2.	Вишинг (голосовой фишинг)	Телефонные звонки с целью выманивания личных данных	Звонок от «службы безопасности» с требованием предоставить данные карты
3.	Скимминг	Кража данных платежной карты с помощью устройств, установленных на банкоматах	Устройство на банкомате, считывающее данные карты
4.	Лотерейные мошенничества	Ложные уведомления о выигрыше с требованием уплаты комиссии	Письмо о выигрыше автомобиля с предложением оплатить сбор
5.	Техническая поддержка	Обман под видом помощи от техподдержки с целью получения удаленного доступа	Звонок от «специалиста Microsoft» с сообщением о вирусе на компьютере
6.	Романтическое мошенничество	Завоевание доверия через отношения с последующим вымогательством	Знакомство на сайте знакомств с последующей просьбой о деньгах
7.	Финансовые пирамиды	Привлечение инвесторов с обещаниями высокой доходности, основанные на мошенничестве	Проект с доходностью 100% годовых, который на деле оказывается пирамидой
8.	Поддельные интернет-магазины	Сайты, имитирующие реальные магазины, с целью кражи денег	Сайт с привлекательными ценами, после оплаты с которого товар не поступает
9.	Смартфонные приложения-мошенники	Приложения, содержащие вредоносный код для кражи данных	Приложение для редактирования фото, отправляющее платные SMS
10.	Криптовалютные мошенничества	Обещания высоких доходов от инвестиций в криптовалюты с последующим исчезновением средств	Платформа с гарантированными доходами, которая исчезает с деньгами инвесторов

Краткий рассказ (7 мин)

Интернет — это огромное пространство, где можно найти много интересного и полезного: игры, учебные материалы, фильмы, музыку и многое другое. В России 90 миллионов человек пользуются услугами сети Интернет, а во всем мире более 4 миллиардов пользователей сети. Но, как и в реальной жизни, в интернете тоже есть свои опасности. Поэтому очень нужны специалисты в области информационной безопасности.

Техник по защите информации – это специалист, занимающийся обеспечением информационной безопасности на предприятии. Он занимается техническим обслуживанием средств защиты, участвует в работе по предотвращению угроз и обеспечивает соблюдение конфиденциальности данных. В его обязанности входит проверка технического состояния, установка, наладка и ремонт оборудования, а также участие во внедрении новых средств защиты

Эта профессия возникла на стыке двух направлений: информационных технологий и технологий обеспечения безопасности. Без сотрудников по информационной безопасности сегодня не могут обойтись ни коммерческие структуры, ни ведомственные организации. Они предотвращают утечку важной информации, подлог данных и некомпетентность (злой умысел) собственных сотрудников. В государственном масштабе специалисты по информационной безопасности создают системы защиты стратегической информации по обороноспособности страны, формируют секретные базы данных, сохраняют тайну ядерного чемоданчика.

Направление «специалист по информационной безопасности» актуально в современном мире. Внутри направления также существует разделение на узкие специальности: - пентестеры (занимаются поиском уязвимостей, составлением отчетов; тестируют различные компании, работают на аутсорсе или по заказу); - специалисты по разработке (принимают участие в разработке программ, приложений; занимаются изучением архитектуры, готового кода, указывают на возможные ошибки, баги, уязвимости); - специалисты по сетям (занимаются поиском стандартных и необычных новых уязвимостей в сетевых, аппаратных

комплексах; способны найти причину взлома и организовать систему с мощной защитой от кибератак).

Постановка задачи (3 мин)

Профессиональная проба может проводиться очно или в онлайн форме.

В онлайн форме осуществляется путем подключения наставника и участников пробы к онлайн конференции на платформе Сферум.

На основе признаков поддельных писем определить подлинность представленных электронных писем.

Выполнение задания (30 мин)

Очный формат подразумевает непосредственное постоянное присутствие наставника в месте проведения мероприятия. Онлайн-формат предполагает постоянное удаленное присутствие наставника, который взаимодействует с участниками. Взаимодействие происходит через средства видеосвязи или Интернет-площадки для совместной работы: вебинар-площадки, сервисы видеоконференций, чат и т.п.

1. Теоретическая часть (10 минут)

Ребята, представьте себе такую ситуацию: вы получаете письмо якобы от вашего любимого магазина или банка, в котором говорится, что ваш аккаунт заблокирован, и чтобы его восстановить, нужно срочно перейти по ссылке и ввести свои данные. Звучит тревожно, правда? Но самое интересное, что это письмо вовсе не настоящее! Это называется фишинг.

Фишинг - это способ обмана, когда злоумышленники присылают вам поддельные письма, замаскированные под официальные сообщения от известных компаний или организаций. Цель фишинга — заставить вас раскрыть свои личные данные, такие как пароли, номера карт или другие важные сведения. Эти данные потом могут использовать для кражи денег или другой личной информации.

Теперь давайте разберемся, почему так важно уметь распознавать такие письма. Представьте, что вы получили письмо, которое кажется настоящим, но на самом деле оно подделка. Если вы перейдете по ссылке и введете свои данные, то можете потерять доступ к своим аккаунтам, а иногда даже деньги!

Кибермошенники становятся всё хитрее, и каждый день придумывают новые способы обмануть людей. Поэтому умение видеть разницу между настоящими и фальшивыми письмами помогает защитить ваши личные данные и избежать неприятностей.

Чтобы научиться распознавать фишинговые письма, нужно обращать внимание на несколько важных деталей, которые помогут вам отличить настоящие письма от поддельных:

1. Необычный адрес отправителя

Когда вы получаете письмо, первым делом посмотрите на имя и адрес отправителя. Например, если письмо пришло якобы от Сбербанка, но адрес выглядит странно (например, sberbank@mail.ru вместо официального @sberbank.ru), скорее всего, это фишинг.

2. Ошибки в тексте

Мошенники часто спешат и допускают ошибки в тексте: грамматические, орфографические или стилистические. Настоящие компании стараются отправлять письма без ошибок, потому что заботятся о своей репутации.

3. Срочные просьбы действий

Часто в фишинговых письмах используются фразы вроде «Немедленно войдите в систему», «Ваш аккаунт будет заблокирован через час», «Ваши данные были украдены». Мошенники хотят напугать вас и заставить быстро реагировать, не задумываясь.

4. Невероятные предложения

Будьте осторожны, если вам предлагают неожиданно большие выигрыши, бесплатные подарки или что-то слишком хорошее, чтобы быть правдой. Например, письмо с заголовком «Вы выиграли миллион рублей!» почти наверняка является фишингом.

Теперь вы знаете, на что стоит обратить внимание, чтобы не попасться на удочку мошенников. Помните, что ваша безопасность в интернете зависит от вашей внимательности и умения анализировать информацию.

2. Практическое задание (20 минут)

Преподаватель раздает каждому ученику набор из нескольких писем (распечатанные листы с примерами реальных и поддельных писем), где нужно определить, какие из них являются фишингом.

Письмо №1:

От кого: info@bank.ru

Текст: «Ваш аккаунт заблокирован! Перейдите по ссылке и введите пароль для разблокировки».

Ответ: Фишинг — подозрительная ссылка и срочность.

Письмо №2:

От кого: news@company.com

Текст: «Уважаемые клиенты, напоминаем вам о продлении подписки до конца месяца».

Ответ: Настоящее письмо.

Письмо №3:

От кого: support@yandex.ru

Тема: Ваш Яндекс.Почта-аккаунт был взломан

Текст: Здравствуйте!

Мы обнаружили подозрительную активность на вашем почтовом ящике. Чтобы подтвердить вашу личность и предотвратить дальнейшие проблемы, пожалуйста, перейдите по этой ссылке и введите свои данные: [ссылка].

Спасибо за понимание, Служба поддержки Яндекс.Почта

Ответ: Фишинг. Адрес отправителя подозрительный, ссылка ведет на сторонний сайт.

Письмо №4:

От кого: news@school.ru

Тема: Новое расписание уроков

Текст: Уважаемые родители и ученики!

Сообщаем вам, что с понедельника вводится новое расписание уроков. Подробную информацию вы можете найти на нашем сайте school.ru в разделе «Расписание».

С уважением, администрация школы.

Ответ: Настоящее письмо от школы с информацией о расписании

Письмо №5:

От кого: bank@security.com

Тема: ВАЖНО: Ваша карта заблокирована

Текст: Уважаемый клиент!

Из-за подозрительной активности ваша банковская карта была временно заблокирована. Для её активации перейдите по следующей ссылке и подтвердите свои данные: [ссылка].

Не откладывайте, иначе карта останется заблокированной навсегда!

С уважением, служба безопасности банка.

Ответ: Фишинг. Срочная просьба действий, угроза блокировки карты.

Письмо №6:

От кого: noreply@amazon.com

Тема: Заказ №12345 отправлен

Текст: Добрый день!

Ваш заказ №12345 успешно обработан и отправлен. Вы можете отслеживать статус доставки на нашем сайте amazon.com.

Благодарим за покупку! Команда Amazon.

Ответ: Настоящее уведомление от Amazon о статусе заказа.

Письмо №7:

От кого: info@paypal.ru

Тема: Подтверждение платежа

Текст: Приветствуем вас!

Для завершения операции по переводу средств нам необходимо подтвердить вашу личность. Пожалуйста, перейдите по ссылке и введите свой пароль: [ссылка].

Ваш PayPal.

Ответ: Фишинг. Просьба ввести пароль по ссылке.

Письмо №8:

От кого: promotion@google.com

Тема: Вы выиграли GooglePixel!

Текст: Поздравляем!

Вы стали победителем нашего конкурса и выиграли новый смартфон GooglePixel. Чтобы получить приз, заполните форму на нашем сайте: [ссылка].

С наилучшими пожеланиями, команда Google.

Ответ: Фишинг. Невероятное предложение выиграть GooglePixel.

Письмо №9:

От кого: no-reply@facebookmail.com

Тема: Изменение пароля Facebook

Текст: Дорогой пользователь!

Ваша учетная запись Facebook требует изменения пароля. Пожалуйста, перейдите по ссылке и следуйте инструкциям: [ссылка].

Спасибо, FacebookTeam.

Ответ: Фишинг. Запрашивает изменение пароля через ссылку.

Письмо №10:

От кого: admin@vkontakte.su

Тема: Активация аккаунта

Текст: Здравствуйте!

Для подтверждения вашей личности и активации аккаунта VKontakte, пожалуйста, перейдите по следующей ссылке и введите свои данные: [ссылка].

С уважением, команда VKontakte.

Ответ: Фишинг. Подозрительный домен vkontakte.su.

Письмо №11:

От кого: service@ok.ru

Тема: Новый функционал ОК.ru

Текст: Добро пожаловать!

На платформе ОК.ru появился новый функционал. Чтобы ознакомиться с ним, пожалуйста, обновите свои настройки, перейдя по ссылке: [ссылка].

С уважением, команда ОК.ru.

Ответ: Фишинг. Просят обновить настройки через ссылку.

Письмо №12:

От кого: helpdesk@instagram.org

Тема: Восстановление доступа

Текст: Уважаемый пользователь Instagram!

Мы заметили необычную активность на вашем аккаунте. Чтобы восстановить доступ, пожалуйста, перейдите по ссылке и введите свои данные: [ссылка].

Спасибо, служба поддержки Instagram.

Ответ: Фишинг. Требуется ввод данных через ссылку.

Письмо №13:

От кого: notification@email.mail.ru

Тема: Сообщение от друга

Текст: Здравствуйте!

Ваш друг отправил вам важное сообщение. Чтобы прочитать его, пожалуйста, авторизуйтесь на нашем сайте: [ссылка].

С уважением, Mail.ru Group.

Ответ: Фишинг. Авторизация через подозрительную ссылку.

Письмо №14:

От кого: news@twitter.com

Тема: Новые функции Twitter

Текст: Приветствуем вас!

Мы рады представить вам новые функции Twitter. Чтобы узнать больше и активировать их, перейдите по ссылке: [ссылка].

С уважением, команда Twitter.

Ответ: Фишинг. Активация новых функций через ссылку.

Письмо №15:

От кого: noreply@apple.com

Тема: Ваша покупка в AppleStore

Текст: Добрый день!

Ваш заказ №98765 успешно оформлен и отправлен. Вы можете отслеживать статус доставки на нашем сайте apple.com.

Благодарим за доверие, AppleStore.

Ответ: Настоящее подтверждение покупки в AppleStore.

Письмо №16:

От кого: office365@microsoft.com

Тема: Важное обновление Office 365

Текст: Уважаемый пользователь MicrosoftOffice 365!

Произошли важные обновления в нашей системе. Чтобы продолжить работу, пожалуйста, обновите свои настройки, перейдя по ссылке: [ссылка].

С уважением, MicrosoftOffice 365.

Ответ: Фишинг. Обновление настроек через подозрительную ссылку.

Письмо №17:

От кого: alert@netflix.com

Тема: Информация о платеже

Текст: Уважаемые пользователи Netflix!

Ваша подписка была успешно продлена. Спасибо за использование наших услуг!

С уважением, команда Netflix.

Ответ: Настоящая информация от Netflix о продлении подписки.

Письмо №18:

От кого: account@outlook.com

Тема: Проблемы с входом в Outlook

Текст: Уважаемый пользователь Outlook!

Мы зафиксировали попытку входа в ваш аккаунт с неизвестного устройства. Чтобы подтвердить свою личность и продолжить работу, пожалуйста, пройдите по ссылке и введите свои данные: [ссылка].

С уважением, служба поддержки Outlook.

Ответ: Фишинг. Вход через подозрительную ссылку.

Ученики отмечают признаки фишинга на каждом письме и записывают свои выводы.

При организации профессиональной пробы в онлайн формате участника за 30 минут до начала высылается ссылка на онлайн подключения. В процессе работы на онлайн платформе виды работ в рамках профессиональной пробы остаются прежними. Продемонстрировать готовый продукт участники могут в режиме онлайн или через отправку на адрес электронной почты куратора программы.

Вопросы для рефлексии обучающихся (10 мин)

- Что нового вы узнали?
- Расскажите, какие новые знания вы получили?
- Какие трудности возникли при выполнении задания?
- Как вы будете применять эти знания в реальной жизни?
- Что было самым интересным на занятии?
- Составьте отзыв о пройденной профессиональной пробе.

Рекомендации для студента-наставника

1. Организация процесса:

- Использование наглядных материалов (распечатки писем, презентации).
- Стимулирование обсуждения между учениками.
- Поощрение самостоятельного мышления и критики.

2. Контроль и оценка:

- Проверка правильности анализа каждого письма.
- Оценка способности учеников находить ключевые признаки фишинга.

Паспорт пробы:

Уровень сложности	Формат проведения	Время проведения	Возрастная категория	Доступность для участников с ОВЗ
базовый	очно/ онлайн	50 минут	8-9/10-11 классы	Допустимо. Общие заболевания (нарушение дыхательной системы, пищеварительной, эндокринной систем, сердечно-сосудистой системы и т.д.). Нарушение опорно-двигательного аппарата (нижние конечности), слуха

Профессиональная проба
«Разборка и сборка автосцепки СА-3»
по специальности/профессии

23.02.06 Техническая эксплуатация подвижного состава железных дорог

Автор-составитель: *Кожухов Михаил Иванович, преподаватель ГБПОУ «ГК г. Сызрани»*

Место проведения пробы: ГБПОУ «ГК г. Сызрани»

Цель: практическое знакомство со спецификой профессиональной деятельности техника.

Оборудование:

Краткий рассказ (10 мин)

Основная профессиональная образовательная программа по данной специальности готовит специалистов для работы в области эксплуатации, ремонта и технического обслуживания подвижного состава железных дорог. Выпускники могут работать техниками-механиками, бригадирами, мастерами по ремонту подвижного состава, а также, в зависимости от конкретного профиля обучения, помощниками машинистов, слесарями по ремонту подвижного состава и т.д.

Область профессиональной деятельности выпускников включает:

Организацию и проведение работ по эксплуатации, ремонту и техническому обслуживанию подвижного состава железных дорог.

Обеспечение безопасности движения при эксплуатации подвижного состава.

Рациональное использование подвижного состава.

Организацию работ по текущему обслуживанию и ремонту локомотивов.

Постановка задачи (5 мин)

выполнение разборки и сборки автосцепки СА-3 в соответствии с инструкцией.

Выполнение задания (60 мин)

I. Порядок разборки и сборки автосцепки СА-3.

1. Отвернуть гайку запорного болта ключом и положить на стол вместе с двумя шайбами.

2. Вынуть запорный болт и уложить на стол.

3. Вынуть валик подъемника автосцепки СА-3.
4. Вынуть замок с предохранителем из корпуса автосцепки, его уложить на стол.
5. Вынуть замкодержатель с корпуса автосцепки, его уложить на стол.
6. Вынуть подъемник замка с корпуса автосцепки.
7. Сборка автосцепки СА-3 производится в обратном порядке согласно пунктам указанным выше.

II. Порядок проверки правильности сборки автосцепки СА-3.

1. Для проверки, правильно ли выполнена сборка, рукой нажимают на замок и перемещают его внутрь кармана корпуса заподлицо с ударной стенкой зева, а затем отпускают. Замок должен быстро и беспрепятственно возвратиться в свое первоначальное положение.
2. Правой рукой нажать на замкодержатель и утопить его вглубь, а левой рукой нажать на замок, который не должен уходить вглубь корпуса.
3. Автосцепка считается исправной.

III. Ведение грузового поезда на тренажерном комплексе электровоза 2ЭС-6 (по согласованию с предприятием);

Участки обслуживания: (Сызрань 1- Октябрьск)

1. Порядок выполнения пробы:

1.1. Привести локомотив в рабочее состояние.

Участнику при выполнении пробы необходимо выполнить операции по приведению локомотива в рабочее состояние (электровоза).

1.2. Ведение поезда и соблюдение правил технической эксплуатации.

Участнику при выполнении задания необходимо провести заданный поезд без нарушений с соблюдением правил технической эксплуатации и других нормативных документов и уложиться в отведенное время выполнения пробы.

1.3. Управление локомотивом.

Участнику при выполнении пробы необходимо в пути следования не допускать режимы работы локомотива, вызывающие повреждение его силового оборудования.

1.4. Проверка действия тормозов в пути следования.

Участнику при выполнении пробы необходимо выполнять проверку действия тормозов в пути следования со скорости 40-60 км/ч и руководствоваться требованиями правил технического обслуживания тормозного оборудования и управления, тормозами железнодорожного подвижного состава, утверждённых приказом Минтранса России от 03.06.2014 №151.

Вопросы для рефлексии обучающихся (15 мин)

- Какие затруднения возникли в ходе выполнения задания?
- Какие виды работ вызвали интерес?
- Какие, на ваш взгляд, профессиональные навыки Вам удалось приобрести?
- Составьте отзыв о пройденной профессиональной пробе.

Рекомендации для студента-наставника

Необходимо контролировать процесс выполнения задания и стараться отслеживать следование технике безопасности – для исключения возможности получить травму во время выполнения задания.

При возникновении вопросов или при неверном исполнении оказать помощь в исправлении или выполнения задания сначала.

Паспорт пробы:

Уровень сложности	Формат проведения	Время проведения	Возрастная категория	Доступность для участников с ОВЗ
базовый	очно/ онлайн	90 минут	8-9/10-11 классы	Не допускается

Профессиональная проба
«Проектирование автобусной остановки»
по специальности/профессии
08.02.12 Строительство и эксплуатация автомобильных дорог
и аэродромов и городских путей сообщения

Автор-составитель: *Ларькина Татьяна Викторовна, преподаватель ГБПОУ «ГК г. Сызрани»*

Место проведения пробы: ГБПОУ «ГК г. Сызрани»

Цель: практическое знакомство со спецификой профессиональной деятельности дорожного рабочего.

Оборудование: Для одного участника минимальная рабочая область для выполнения задания 1,5м x 1м. на площадке располагаются:

Парта 1,2 x 0,5 h 52/72; стул ученический, листы бумаги формата А3 со схемой автомобильной дороги (1 шт.); простые карандаши (1 шт.); ластик (1 шт.); циркуль (1 шт.); линейка (1 шт.); листы бумаги форма А4 для записей (1 шт.); магнит (1 шт.).

Краткий рассказ (10 мин)

Считается, что первые дороги появились в 4 тысячелетии до нашей эры. В это время была построена знаменитая Аппиева дорога, соединявшая Рим с Капуей. Тогда процесс строительства дороги выглядел следующим образом: люди тщательно выбирали место, проводя для этого специальные измерения, очищали землю от растительности и камней, выравнивали её, прокладывали сточные каналы с обеих сторон пути. Мостить дороги щебнем и камнем начали в Западной Европе в 13 веке. К настоящему моменту протяжённость автодорог в мире составляет около 15 млн. км

Какие должностные обязанности у дорожного рабочего? Он должен производить строительство, ремонт и техническое обслуживание дорог. По долгу свой службы он укладывает покрытие дороги, ремонтирует выбоины, очищает дороги и пространство около них, устанавливает бордюрные камни и прочие дорожные приспособления. Он обязан выполнять свою работу в срок и оперативно действовать при устранении экстренной ситуации. Дорожные

рабочие в совершенстве знают о том, какие строительные материалы используются при создании и ремонте дорог, как приготовить необходимые строительные смеси (асфальтобетонные, битумоминеральные), что делать в случае гололёда или снежного заноса. В своей работе эти специалисты используют специальные машины, техническое оборудование, различные инструменты.

Постановка задачи (5 мин)

Участнику предоставляется возможность спроектировать автобусную остановку (обустройство автомобильной дороги). В данном проекте длину остановочной площадки принимаем равной 12 м.

Выполнение задания (60 мин)

Теоретическая часть. Автобусные остановки предназначены для обслуживания пассажиров в местах остановки автобусов. При проектировании автобусных остановок необходимо обеспечивать удобство пассажиров и безопасность движения попутного транспорта.

Автобусные остановки следует предусматривать на автомобильных дорогах с регулярным движением маршрутных автобусов. На автомобильных дорогах автобусные остановки должны устраиваться не чаще чем через 1,5 км. На автомагистралях автобусные остановки не устраиваются.

Автобусные остановки должны быть оборудованы остановочными и посадочными площадками со скамьями и урнами для мусора, а также павильонами или навесами для пассажиров с информацией о названии остановки и с устройством для размещения расписания движения автобусов.

Ширину остановочной площадки следует принимать равной ширине полосы движения. Остановочные площадки следует располагать в «карманах», с отгонами длиной не менее 15 м. Длину площадки следует принимать в зависимости от количества одновременно останавливающихся автобусов, но не менее 12 м.

Посадочные площадки должны быть приподняты на 0,2 м над поверхностью остановочных площадок. Поверхность посадочных площадок должна иметь монолитное или вымощенное покрытие на ширине не менее 2 м

и длине, соответствующей длине остановочной площадки. Ближайшая грань павильона или навеса должна быть не ближе 3 м от кромки остановочной площадки.

От посадочных площадок в направлении основных потоков пассажиров следует проектировать пешеходные дорожки до существующих улиц или дорог. Минимальную ширину тротуара или пешеходной дорожки следует принимать 1,0 м. При интенсивности пешеходного движения 50–200 чел./ч ширина тротуара или дорожки принимается 1,5 м с последующим увеличением на одну полосу шириной 0,75 м на каждые 200 чел./ч.

Автобусная остановка должна располагаться по ходу движения после пешеходного перехода в одном уровне. При этом расположение пешеходного перехода не должно противоречить направлению движения основного потока прибывших пассажиров. Минимальное расстояние от автобусной остановки (посадочной площадки) до пешеходного перехода в одном уровне в случае его расположения после автобусной остановки должно соответствовать наименьшему расстоянию видимости.

На эксплуатируемых дорогах можно использовать различные планировочные решения дополнительных полос в зонах автобусных остановок (рисунок 1) с учетом интенсивности движения автобусов. При проектировании новых дорог следует руководствоваться типовыми проектными решениями.

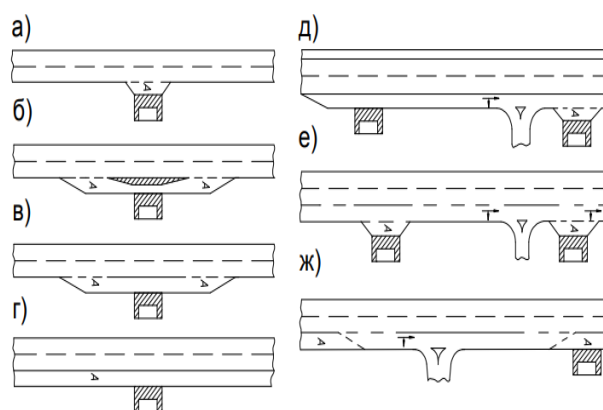

а – изолированная остановочная площадка (карман); б, в – дополнительная полоса с разделительным островком (б) или без него (в); г – обособленная дополнительная полоса между соседними автобусными остановками и пересечениями; д, е, ж – дополнительная полоса для совмещения движения автобусов и поворачивающих автомобилей

Рисунок 1 – Варианты планировочных схем устройства автобусных остановок

Практическая часть.

Пошаговая инструкция по выполнению задания:

1. Получить инструменты и схему автомобильной дороги.
2. Подписать лист со схемой с обратной стороны: № школы, класс, ФИО. Не подписанные работы не оцениваются.
3. Определить перечень оборудования на остановочных и посадочных площадках.
4. Схематично разместить оборудование на бумаге.
5. Вычертить на схеме оборудование, подписать.
6. Защитить проект автобусной остановки.

Финальный результат:



Рисунок 2 – Вариант схемы автобусной остановки

Вопросы для рефлексии обучающихся (15 мин)

- Какие профессии вы знаете в сфере строительства автомобильных дорог?
- Какие виды работ выполняют проектировщики?
- Какие затруднения возникли в ходе выполнения задания?
- Какие виды работ вызвали интерес?
- Какие, на ваш взгляд, профессиональные навыки Вам удалось приобрести?
- Оцените свою деятельность по результатам демонстрации итогового продукта.
- Составьте отзыв о пройденной профессиональной пробе.

Рекомендации для студента-наставника

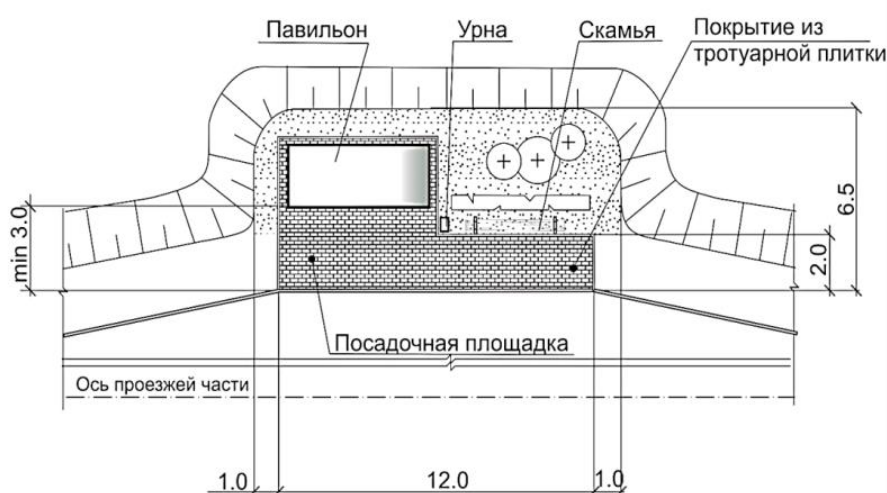
1. Ознакомьтесь с практическим заданием и условиями их выполнения из

технологии поэтапного выполнения и критериями оценки результата.

2. Оцените выполнение практического задания кандидатами по установленным критериям:

3. Если при выполнении схемы кандидат применил дополнительное оборудование и аргументировал, добавьте 1 балл.

4. Огласите полученные результаты кандидату.

5. Разберите допущенные ошибки совместно с кандидатом.

Паспорт пробы:

Уровень сложности	Формат проведения	Время проведения	Возрастная категория	Доступность для участников с ОВЗ
базовый	очно/ онлайн	90 минут	8-9/10-11 классы	Не допускается

Профессиональная проба «Коммутация шкафа управления» по специальности/профессии 15.02.18 Техническая эксплуатация и обслуживание роботизированного производства

Автор-составитель: *Леонтьев Константин Александрович, преподаватель ГБПОУ «ГК г. Сызрани»*

Место проведения пробы: ГБПОУ «ГК г. Сызрани»

Цель: практическое знакомство со спецификой профессиональной деятельности техника по эксплуатации и обслуживанию роботизированного оборудования.

Оборудование:

1. Инструменты:

- Набор отверток, обжимку типа КО-4, стриппер (автоматический съемник изоляции с кабеля), электротехнические щипчики.

2. Расходные материалы:

- Провод ПВ-3 сечением 1,5 мм синего и белого (черного, красного) цветов, наконечники для ПВ-3 типа Е красного цвета, наконечники для ПВ-3 типа НГИ-2 синего цвета, маркировку для ПВ-3 типа.

3. Средства индивидуальной защиты

- Очки, перчатки, канцелярию, карандаш, ластик, рабочую документацию (принципиальную однолинейную схему, схему условных обозначений, таблицу проводов для проверки схемы).

Краткий рассказ (10 мин)

В современном мире, где автоматизация и роботизация играют ключевую роль в промышленном производстве, специальность «Техническая эксплуатация и обслуживание роботизированного производства» приобретает особую значимость. Постоянное развитие технологий и внедрение роботизированных систем в различные отрасли требует высококвалифицированных специалистов, способных обеспечивать эффективную работу и обслуживание сложного оборудования.

В должностные обязанности техника по обслуживанию роботизированного производства входит проведение системного анализа роботизируемого производства: выстраивание иерархии производства, формализация описания производственных (роботизированных) процессов, описание объектов роботизации, составление схемы взаимодействия промышленного робота с рабочей средой, устройства организации рабочей среды, определение транспортных, загрузочных и ориентирующих устройств и накопителей.

Область применения:

- научные и исследовательские центры;
- компании по производству электроники, робототехники;
- заводы – изготовители электронных приборов.

Выпускники специальности занимают должности механиков, электриков, станочников и наладчиков роботизированного оборудования. Они работают на предприятиях, которые используют манипуляторы и промышленных роботов в автоматизированном производстве.

Постановка задачи (5 мин)

Задача: коммутация электроустановки в соответствии с принципиальной схемой.

При постановке задачи участников необходимо ознакомить с принципиальной схемой, проверить понимание участником схемы и идентификацию элементов на схеме.



Рисунок 1 - Принципиальная электрическая схема подключения двойного выключателя на две лампочки

Выполнение задания (60 мин)

Участник выполняет пробу на подготовленном стенде со смонтированным на нем электротехническим оборудованием.

Участник должен:

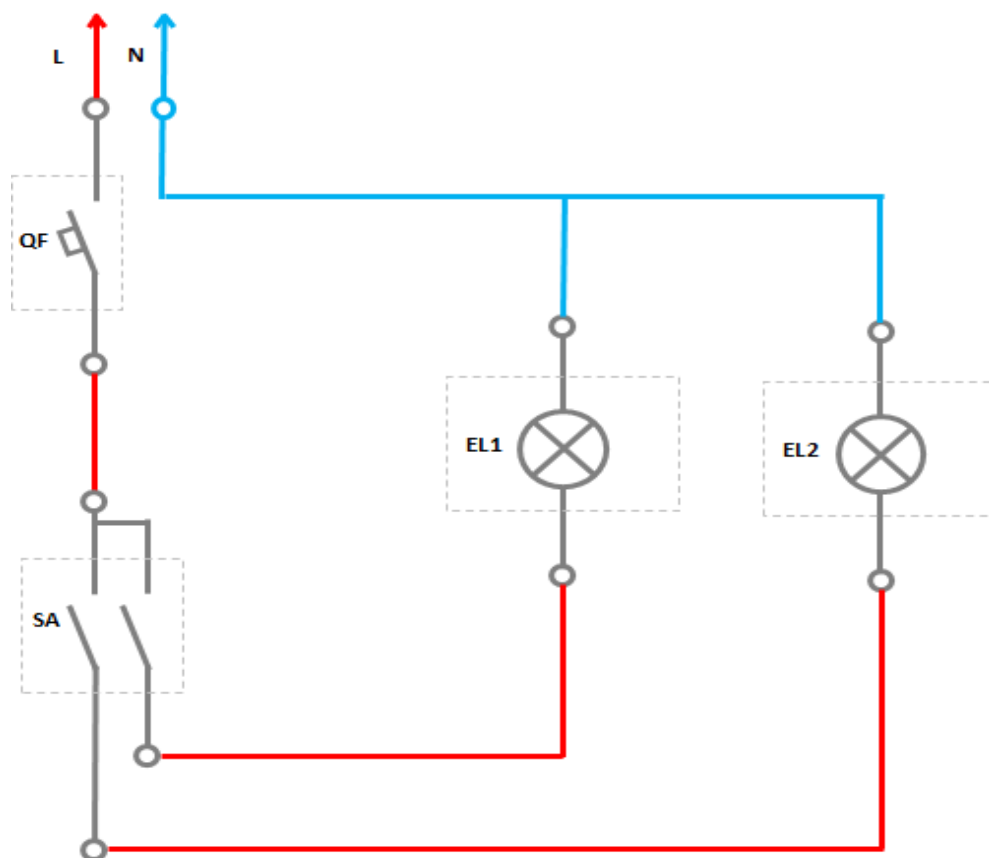
1. Снять крышки с установленного оборудования.
2. Отрезать проводник необходимой длины.
3. Зачистить и обжать концы проводника.
4. Протянуть проводник через кабельную систему.
5. Присоединить проводник при помощи винтовых зажимов к оборудованию в соответствии с монтажной схемой.
6. Замаркировать проводник в местах соединения.
7. Закрыть защитные крышки оборудования.

8. Проверить работоспособность схемы с помощью мультиметра и заполнить соответствие на таблице проводов.

Перед сдачей задания участник должен убрать рабочее место (удалить остатки изоляции и проводов при помощи щетки-сметки и совка), сложить инструмент, вызвать наставника для подключения электроустановки.

Вопросы для рефлексии обучающихся (15 мин)

- 1) Что нового он(а) узнал о профессиональной области, которая его заинтересовала?
- 2) Что нового он(а) узнал о себе, в контексте выбора профессии?
- 3) Как полученные им новые знания и возникшее новое понимание меняют для него ситуацию с выбором профессии?
- 4) Что стало понятно про шаги, которые необходимо делать, в том числе прямо сейчас, для осуществления выбора профессии?

-Оцените свою деятельность по результатам демонстрации итогового продукта.

-Составьте отзыв о пройденной профессиональной пробе.

Рекомендации для студента-наставника

Перед выполнением задания в обязательном порядке выделяется время на то, чтобы участники смогли потренироваться в основных технологических процессах перед сборкой схемы (зачистка проводов, и оконцевание проводов, пиление и т.п.)

Перед началом практической деятельности участникам проб должна быть разъяснена техника безопасности при выполнении электромонтажных работ.

Практическое задание может выполняться только на обесточенном стенде.

В случае соответствия выполненного монтажа цепи установленным нормам, подаем питание и проверяем работоспособность схемы

Паспорт пробы:

Уровень сложности	Формат проведения	Время проведения	Возрастная категория	Доступность для участников с ОВЗ
ознакомительный	очно	90 минут	8-9 классы	Допустимо. Общие заболевания (нарушение кровообращения). Нарушение слуха.

Профессиональная проба
«Ежедневное техническое обслуживание трактора ЛТЗ-60АБ»
по специальности/профессии
23.02.04 Техническая эксплуатация подъемно-транспортных,
строительных, дорожных машин и оборудования (по отраслям)

Автор-составитель: *Селиверстова Елена Васильевна, преподаватель*

Место проведения пробы: ГБПОУ «ГК г. Сызрани»

Цель: практическое знакомство со спецификой профессиональной деятельности техника по эксплуатации подъемно-транспортных, строительных, дорожных машин и оборудования.

Оборудование: трактор ЛТЗ-60АБ.

Инструменты и приспособления:

Группа 1: Проверка уровня масла

Щуп для проверки уровня масла – для определения уровня масла в двигателе и трансмиссии.

Воронка – для долива масла, если уровень ниже нормы.

Уровнемер – для точной проверки уровня масла в трансмиссии (если требуется).

Чистая тряпка или бумажные полотенца – для протирания щупа перед проверкой.

Масло для долива – соответствующего типа и класса, если требуется.

Группа 2: Осмотр системы охлаждения

Воронка – для проверки и долива охлаждающей жидкости.

Гаечные ключи – для открытия крышки радиатора, если это необходимо.

Термометр – для проверки температуры охлаждающей жидкости (если есть необходимость).

Чистая тряпка – для протирания и осмотра системы охлаждения.

Емкость для сбора жидкости – для сбора излишков охлаждающей жидкости, если требуется сливать старую.

Группа 3: Проверка состояния шин и тормозов

Манометр – для измерения давления в шинах.

Набор ключей – для снятия и установки колес (если необходимо).

Лом – для проверки состояния тормозов (если требуется осмотр колодок и дисков).

Линейка или штангенциркуль – для измерения глубины протектора шин.

Фонарь – для осмотра труднодоступных мест.

Чистая тряпка – для протирания и осмотра.

Краткий рассказ (7 мин)

Техник по эксплуатации подъемно-транспортных, строительных, дорожных машин и оборудования – это специалист, который обеспечивает техническую исправность и эффективную работу различной техники, используемой в строительстве, дорожных работах и на производствах. Он занимается техническим обслуживанием, ремонтом, диагностикой и контролем состояния машин и оборудования, а также организацией работы по их эксплуатации.

Область профессиональной деятельности выпускников: строительство и жилищно-коммунальное хозяйство; транспорт.

Постановка задачи (3 мин)

знакомство школьников с основами технического обслуживания тракторов, развитие практических навыков и понимания специфики работы сельскохозяйственной техники.

Выполнение задания (40 мин)

1. Введение (5 минут)

Преподаватель: Приветствует участников и рассказывает о целях мероприятия.

Обзор темы: Объясняет, что такое трактор ЛТЗ-60АБ, его назначение и основные характеристики.

Вопросы: Учащиеся могут задать вопросы о тракторе и его использовании.

2. Интерактивная презентация (5 минут)

Слайды: Презентация о принципах работы и конструкции трактора ЛТЗ-60АБ, а также о важности регулярного технического обслуживания.

Визуальные примеры: Показать фото и видео работы трактора в полевых условиях.

3. Практическое занятие (50 минут)

Разделение на группы: Учащиеся делятся на 3 группы.

Задания:

Группа 1: Проверка уровня масла. Учащиеся учатся проверять уровень масла в двигателе и трансмиссии.

Группа 2: Осмотр системы охлаждения. Учащиеся проверяют уровень охлаждающей жидкости и состояние радиатора.

Группа 3: Проверка состояния шин и тормозов. Учащиеся осматривают шины на наличие повреждений и проверяют работу тормозов.

4. Презентация результатов (10 минут)

Обсуждение: Каждая группа делится своим опытом и демонстрирует проведенные проверки.

Обратная связь: Преподаватель дает советы и рекомендации по выполненным работам, акцентируя внимание на важных аспектах.

5. Заключение и рефлексия (5 минут)

Преподаватель: Подводит итоги, отмечает достижения участников и важность навыков обслуживания техники.

Вопросы: Учащиеся могут поделиться своими впечатлениями и задать вопросы.

Вопросы для рефлексии обучающихся (10 мин)

-Какие затруднения возникли в ходе выполнения задания?

-Какие виды работ вызвали интерес?

-Какие, на ваш взгляд, профессиональные навыки Вам удалось приобрести?

-Составьте отзыв о пройденной профессиональной пробе.

Рекомендации для студента-наставника

Необходимо контролировать процесс выполнения задания и стараться отслеживать следование технике безопасности – для исключения возможности получить травму во время выполнения задания. При возникновении вопросов или при неверном исполнении оказать помощь в исправлении или выполнении задания сначала.

Паспорт пробы:

Уровень сложности	Формат проведения	Время проведения	Возрастная категория	Доступность для участников с ОВЗ
базовый	очно	60 минут	8-9/10-11 классы	Не допускается

Профессиональная проба

«Управляй домом»

по специальности/профессии

08.02.14 Эксплуатация и обслуживание многоквартирного дома

Автор-составитель: Серова Екатерина Сергеевна, преподаватель ГБПОУ «ГК г. Сызрани»

Место проведения пробы: ГБПОУ «ГК г. Сызрани»

Цель: практическое знакомство со спецификой профессиональной деятельности техника.

Оборудование: бумага (белая, цветная, картон), карандаши, краски, канцелярские принадлежности

Краткий рассказ (10 мин)

Техник – это специалист, который занимается обслуживанием, ремонтом и наладкой различного оборудования, приборов и технических систем. Он обеспечивает бесперебойную работу техники в различных отраслях, таких как промышленность, связь, транспорт, энергетика и других. Техники могут работать как с механическим, так и с электронным оборудованием, а также с программным обеспечением.

Постановка задачи (5 мин)

Разработка макета/рисунка «Дом мечты» с элементами благоустройства и озеленения придомовой территории многоквартирного дома.

Выполнение задания (60 мин)

Теоретическая часть. Еще перед тем, как многоквартирный дом вводится в эксплуатацию, вокруг него должна быть создана комфортная среда. Для этого проводится целый комплекс работ по организации благоустройства. Важно не

только оснастить участок объектами комфортной среды, но и обеспечить регулярное их поддержание на стабильном уровне. Среди главных элементов обустройства:

1. Освещение.
2. Озеленение.
3. Асфальтирование.
4. Обустройство детских площадок, парковочных зон.
5. Установка ограждений.
6. Установка контейнеров для мусора, организация уборки.
7. План мероприятий по благоустройству жилых помещений и придомовой территории многоквартирного дома (МКД) может включать в себя различные виды работ. Некоторые из них:
8. Обновление дорожного покрытия на дорогах и тротуарах, создание пандусов для маломобильных групп населения.
9. Обустройство парковочных мест. Расширение или оптимизация парковочных зон, установка разметки.
10. Благоустройство зелёных зон. Посадка деревьев и кустарников, обустройство газонов, установка скамеек и урн, создание цветочных клумб.
11. Ремонт или установка освещения.
12. Установка детских и спортивных площадок. Обновление или монтаж новых элементов для игр и занятий спортом.
13. Ремонт или замена ограждений.

Перечень дополнительных работ по благоустройству устанавливается индивидуально для каждого объекта. Они должны быть прописаны в договоре управления, решение о проведении таких работ принимают собственники на общем собрании.

Озеленение дворовой территории многоквартирного дома включает в себя комплекс работ:

- разбивку газонов;
- обустройство клумб и цветников;
- высадку деревьев и кустарников;

– уход за зелёными насаждениями: кронирование, подрезка, полив, вырубка при необходимости.

Некоторые особенности озеленения отдельных участков дворовой территории:

1. Придомовые полосы. Их формируют из невысоких деревьев или кустарников. Чтобы посадки не затеняли окна первого этажа, деревья размещают на расстоянии не меньше 5 м от дома, кустарники — в 1,5 м или больше. Ширина придомовых полос — 3,5–8 м (вместе с газоном, цветущими растениями и т. п.).

2. Детские площадки. Если они граничат с проездами, по периметру формируют полосы озеленения шириной от 3 м. Растения для них подбирают так, чтобы сохранить хорошую освещённость, защитить от ветра, пыли, частично затенить.

3. Хозплощадки. Здесь размещаются мусорные контейнеры, которые нужно изолировать от остальной территории. Для этого вдоль их границ сажают кусты или деревья с густыми ветвями.

4. Проезды, переходные дорожки. Возможно устройство аллей из лип, берёз, клёнов, лиственниц, крупных кустарников. Вдоль узких пешеходных дорожек, тротуаров размещают невысокие кустарники, формируя зелёные бордюры. Вдоль подъездных путей можно сажать деревья с раскидистыми кронами, чтобы затенить дорогу, снизить уровень шума, загазованности на основной территории.

Ответственность за озеленение лежит на собственниках многоквартирного дома. Семена, саженцы, удобрения должны приобретаться самостоятельно жильцами, поскольку в обязательном перечне услуг, оказываемых управляющей компанией, таких расходов не предусмотрено.

Выполнение задания. Пошаговая инструкция по выполнению задания:

- ознакомится с техникой безопасности работы с канцелярскими принадлежностями и материалами для изготовления макетов;
- получить материалы и канцелярские принадлежности от преподавателя;

- подписать работу: класс, ФИО воспитанника (для оценивания работы студентом-наставником);
- изготовить макет или рисунок многоквартирного дома с элементами благоустройства и озеленения многоквартирного дома;
- сдать работу на проверку преподавателю.

Технологии поэтапного выполнения.

1. Подробная инструкция по выполнению задания

2. Подготовка рабочего места к работе:

Рабочее место должно содержаться в чистоте, в процессе работы на поверхности стола не должно находиться лишних инструментов, материалов.

3. Подпись:

Работа должна быть подписана, для идентификации его при оценивании.

4. Провести анализ необходимых действий и разработать этапы выполнения работы.

5. Создание базовых форм макета или рисунка;

6. Создание мелких деталей макета или рисунка;

7. Предоставление всех необходимых материалов, примеров готовых образцов.

8. Контроль, оценка и рефлексия

Финальный результат:



Рисунок 1 – Вариант макета многоквартирного дома с элементами благоустройства и озеленения многоквартирного дома

Вопросы для рефлексии обучающихся (15 мин)

1. Что такое «Многоквартирный дом»?
2. Что такое «Придомовая территория многоквартирного дома»?
3. Что такое «Благоустройство и озеленение многоквартирного дома»?
4. Чем занимается специалист в области эксплуатации и обслуживании многоквартирного дома?
5. О каких видах ремонта многоквартирного дома вы узнали?
6. Какие коммунальные услуги вы знаете?
7. Где вам пригодятся приобретенные сегодня знания и навыки?
8. Что нового вы сегодня узнали на нашем занятии?
9. Какое задание для вас было самым трудным?
10. Какое задание вам понравилось?
11. Как вы считаете, справились ли вы с заданием?
12. Составьте отзыв о профессиональной пробе.

Рекомендации для студента-наставника

В ходе выполнения задания необходимо стимулировать творчество участников пробы, помогая раскрепостить фантазию, подсказать возможные варианты дополнения задания. Необходимо контролировать процесс выполнения задания и стараться отслеживать следование технике безопасности. При возникновении вопросов или при неверном исполнении оказать помощь в исправлении или выполнении задания сначала.

В ходе оценивания, в первую очередь, необходимо обращать внимание на самостоятельность и оригинальность мышления участника пробы, стремление создать выразительный макет или рисунок, пусть даже и содержащий ошибки в пропорциях.

Паспорт пробы:

Уровень сложности	Формат проведения	Время проведения	Возрастная категория	Доступность для участников с ОВЗ
базовый	очно	90 минут	8-9/10-11 классы	Допустимо. Нарушения опорно-двигательного аппарата (нижние конечности)

Профессиональная проба
«Ректификационная колонна»
по специальности/профессии
18.02.09 Переработка нефти и газа

Автор-составитель: *Тимаева Алина Рустямовна, преподаватель ГБПОУ «ГК г. Сызрани»*

Место проведения пробы: ГБПОУ «ГК г. Сызрани»

Цель: практическое знакомство со спецификой профессиональной деятельности техника-технолога.

Оборудование: Интерактивная доска, экран, компьютеры, распечатанный раздаточный материал.

Краткий рассказ (10 мин)

Техник-технолог нефтеперерабатывающей промышленности – это специалист, который обеспечивает соблюдение технологических регламентов на нефтеперерабатывающих заводах, контролирует и оптимизирует производственные процессы, а также обеспечивает качество продукции. Он участвует в организации и управлении технологическими процессами, следит за работой оборудования, обеспечивает соблюдение норм безопасности и качества, а также ведет необходимую документацию.

Техники-технологи нефтепереработки востребованы на рынке труда, особенно в регионах, где развита нефтегазовая промышленность. Карьерный рост возможен до старшего техника-технолога, начальника смены, технолога производства или инженера-технолога.

Постановка задачи (3 мин)

Вам предстоит знакомство с оборудованием, основными методами очистки веществ.

Профессиональная проба может проводиться очно или в онлайн форме.

В онлайн форме осуществляется путем подключения наставника и участников пробы к онлайн конференции на платформе Сферум.

Выполнение задания (60 мин)

1. Что такое ректификация и для чего нужен дистиллятор?

Ректификация представляет собой процесс разделения жидкости на фракции, отличающиеся по составу и очистке. Во время ее проведения не только улучшается качество жидкости, но и появляется возможность её получения из любого исходного жидкого вещества. Этот способ позволяет получить чистый дистиллят, который будет в полной мере отвечать требованиям потребителей и сможет конкурировать с жидкостями с определенными компонентами.

Процесс проводится путем многократной перегонки жидкости, с использованием ректифицированного продукта. Но можно ли получить качественную жидкость, используя простую домашнюю технику – вопрос спорный. Ведь для получения качественного и чистого продукта необходимо правильно подобрать оборудование и уделить особое внимание выбору жидкости для перегонки. Благодаря использованию ректификационной колонны можно получить чистую жидкость с минимальным количеством примесей, что сделает готовое блюдо более ароматным и вкусным.

Использование ректификационной установки позволяет получить от напитка все полезные качества и улучшить его вкус. Ректификационная колонна позволяет получить максимально чистый продукт и получить его за короткий срок. Этот прибор позволяет работать не с любым видом сырья. Если планируется изготовление напитка из фруктов, то его придется предварительно обрабатывать. Для фруктов есть специальные устройства, в которых можно проводить процесс.

2. Как функционирует ректификационная колонна?

Ректификационные установки в промышленности получают несколькими способами. При этом каждая модель отличается своими особенностями и дополнительными функциями. В большинстве случаев используется вертикальный дистиллятор, который имеет два цилиндра. Обычно используется устройство с диаметром в 15 см.

В результате проведения процесса получается дистиллят высокой степени очистки, который можно использовать для дальнейшего производства. Если использовать аппарат с меньшей или большей высотой, то можно

получить жидкость с меньшим количеством примесей. Стоит учитывать, что чем больше высота устройства, тем больше времени нужно потратить на проведение процесса. Это связано с тем, что при высоком расположении увеличивается расход воды и повышается мощность оборудования.

Поэтому рекомендуется использовать аппараты с небольшой высотой в 20 см. Также на работу влияет количество насадок. Чем их больше, тем сложнее будет проходить процесс. Можно использовать аппараты, которые имеют два или три ряда.

Первый вариант используется, если нет необходимости проводить процесс длительный. Во втором случае потребуется меньшее количество времени, чтобы провести очистку, но при этом продукт будет иметь не такой высокий уровень очистки.

Чаще всего для проведения очищения используются элементы из нержавеющей стали. Они позволяют получить максимальную очистку без потери качества. Лучше всего выбирать оборудование с многослойными фильтрами. Именно они обеспечивают максимальное очищение. Если в процессе проведения процесса потребуется снизить скорость работы, то в таком случае следует использовать специальные устройства. С их помощью можно будет уменьшить расход жидкости и увеличить мощность.

Для того чтобы в процессе эксплуатации не возникали проблемы, рекомендуется выбрать устройство, которое имеет функцию самоочистки. В ней имеется несколько отверстий, через которые проходит вода и происходит очистка.

При необходимости можно легко удалить загрязнения с насадки, которая будет необходима для проведения процесса. Но не стоит забывать, что во время проведения очистки устройство может потерять свои функции и испортиться.

Для того чтобы подобрать устройство, необходимо учитывать несколько факторов, среди которых мощность, производительность, а также наличие дополнительных функций. На рынке можно найти множество моделей, которые подходят для установки практически на любые виды техники. Наиболее эффективными и качественными считаются фильтры, которые имеют корпус из

стекла. Такой вариант подходит не только для того, чтобы быстро почистить фильтр, но и для того, чтобы поддерживать его в рабочем состоянии. Это позволяет избежать негативных последствий использования. Ведь в противном случае жидкость может проникнуть в корпус и начать действовать негативно.

Очистка фильтра должна проводиться не менее одного раза в месяц, иначе он может сломаться. Для того, чтобы продлить срок эксплуатации, необходимо проводить своевременное обслуживание и следить за состоянием устройства.

3. Преимущества и недостатки использования колонны

Одним из основных плюсов использования колонны - универсальность. С ее помощью можно избавиться от накипи и очистить от загрязнений различные приборы. Устройство прекрасно подходит для чайников, кофеварок, утюгов и другого вида техники. В то же время имеются и недостатки, которые выражены в отсутствии сменных элементов. Поэтому каждый раз приходится подбирать отдельную насадку и покупать чистящее средство. Если использовать очистители, то можно избавиться от части бактерий в воздухе.

Таким образом, можно не только снизить количество болезнетворных микробов в помещении, но и уменьшить вероятность заболевания. Особенности чистки. Помимо этого, очистка от накипи — это достаточно сложное мероприятие. Чтобы получить необходимый результат, необходимо строго соблюдать все правила проведения процедуры. Существует два варианта, которые позволяют справиться с накипью. После того как выбран способ очистки, необходимо подготовить прибор к работе. (Просмотр видеофайла «Ректификационная колонна»).

Практическая часть.

- 1 Этап: Учащиеся рассаживаются за компьютеры. Прослушивают правила работы за компьютерами.
- 2 Этап: Открывают виртуальную программу с Ректификационной колонной.
- 3 Этап: Под руководством преподавателя, учащиеся выполняют действия на компьютере, чтобы запустить виртуальную ректификационную колонну.

4 Этап: Учащиеся просматривают результат, если они, верно все выполнили, то на экране появится зеленая лампочка, если нет - то красная.

При организации профессиональной пробы в онлайн формате участника за 30 минут до начала высылается ссылка на онлайн подключение. В процессе работы на онлайн платформе виды работ в рамках профессиональной пробы остаются прежними. Продемонстрировать готовый продукт участники могут в режиме онлайн или через отправку на адрес электронной почты куратора программы.

Вопросы для рефлексии обучающихся (15 мин)

-Какие затруднения возникли в ходе выполнения задания?

-Какие виды работ вызвали интерес?

-Какие, на ваш взгляд, профессиональные навыки Вам удалось приобрести?

-Составьте отзыв о пройденной профессиональной пробе.

Рекомендации для студента-наставника

Необходимо контролировать процесс выполнения задания и стараться отслеживать следование технике безопасности – для исключения возможности получить травму во время выполнения задания.

При возникновении вопросов или при неверном исполнении оказать помощь в исправлении или выполнения задания сначала.

Паспорт пробы:

Уровень сложности	Формат проведения	Время проведения	Возрастная категория	Доступность для участников с ОВЗ
базовый	очно/ онлайн	90 минут	8-9/10-11 классы	Допустимо. Нарушения опорно- двигательного аппарата (нижние конечности)

Профессиональная проба
«Методы очистки веществ. Фильтрование»
по специальности/профессии

18.01.33 Лаборант по контролю качества сырья, реактивов, промежуточных продуктов, готовой продукции, отходов производства (по отраслям)

Автор-составитель: *Алексеева Татьяна Николаевна, преподаватель ГБПОУ «ГК г. Сызрани»*

Место проведения пробы: ГБПОУ «ГК г. Сызрани»

Цель: практическое знакомство со спецификой профессиональной деятельности лаборанта химического анализа.

Оборудование: стаканы, стеклянные палочки, плоскодонные и конические колбы, воронки, штатив, фильтровальная бумага, раствор поваренной соли, песок.

Краткий рассказ (10 мин)

Лаборант (лат. laborans- работающий) - научный или технический сотрудник лаборатории, занимающийся подготовкой приборов и препаратов для проведения контрольных анализов и испытаний. Лаборант химического анализа - одна из распространенных профессий в химической промышленности. Известно, что химия как искусство приготовления веществ зародилась задолго до нашей эры в Древнем Египте, Индии, Месопотамии. Таблицы с клиновидными надписями, найденные на территории современного Ирана (древней Месопотамии), поведали, что уже 50 веков назад из руд добывали железо, медь, серебро, свинец. В настоящее время человек использует лишь небольшую часть природных минеральных, растительных и животных веществ. Часть продуктов, материалов, необходимых в повседневной жизни, изготавливается искусственно, т. е. перерабатывается. Существует много производств, в основе которых лежат химические превращения природных материалов. Все химические производства имеют высокую степень

механизации и автоматизации. Для контроля промышленных процессов и получения изделий с заданными свойствами используется химический анализ. Специалист, занимающийся данными видами работ, называется лаборант химического анализа. Труд лаборанта имеет индивидуальную организацию, при которой он самостоятельно от начала и до конца выполняет свою работу и отвечает за нее. Лаборант химического анализа работает в различных отраслях промышленности: химической, нефтехимической, анилиноокрасочной, лакокрасочной, фармацевтической, строительных материалов и др.

Постановка задачи (5 мин)

Вам предстоит знакомство с основными методами очистки веществ, в частности, с фильтрованием под обычным давлением (простым и складчатым фильтром), горячим, под вакуумом.

Выполнение задания (60 мин)

Теоретическая часть. Для очистки веществ в зависимости от агрегатного состояния применяются различные методы. Очистка твердых веществ обычно осуществляется двумя методами- перекристаллизацией и возгонкой, жидкостей – фильтрованием и перегонкой, газов – поглощением примесей различными химическими реагентами.

Фильтрование-процесс разделения неоднородных систем (например, суспензия, аэрозоль) при помощи пористых перегородок, пропускающих дисперсионную среду и задерживающих дисперсную твёрдую фазу.

Для отделения (очистки) жидкостей от нерастворимых твердых веществ применяется фильтрование. Фильтрование осуществляется путем пропускания жидкости через пористые материалы – фильтры.

В качестве фильтрующих материалов могут быть использованы – кварцевый песок, асбест, стеклянная вата, фарфоровые пластинки (тигли Гуча), прессованное стекло (тигли Шотта), текстильные ткани, вата, бумажные фильтры (фильтровальная бумага различной плотности). Выбор фильтрующего материала зависит от свойств фильтруемой жидкости, размеров твердых частиц. В лаборатории чаще всего используют бумажные фильтры – простые или складные.

Простой фильтр применяется тогда, когда осадок необходим для дальнейшей работы. Простой фильтр готовят из квадратного листа бумаги, соответствующего по размерам ворони, складывают его пополам и еще раз пополам

Внешние углы обрезают по дуге с таким расчетом, чтобы край фильтра был ниже края воронки на 0,5-1 см. Отворачивают одну четвертую часть сложенного фильтра и вставляют в воронку, прижимают пальцами к стенкам воронки, смачивая дистиллированной водой. Необходимо, чтобы фильтр плотно прилегал к стенкам воронки.

Ознакомьтесь с изготовлением складчатого фильтра. Проверьте правильность ваших умений по изготовлению складчатого фильтра у преподавателя.

Для легко фильтрующихся жидкостей применяется фильтрование под обычным давлением, трудно фильтруемых – фильтрование под вакуумом. Для вязких жидкостей и насыщенных растворов – горячее фильтрование.

Фильтрование под обычным давлением

Для фильтрования под обычным давлением собирают прибор. Фильтровать жидкость следует по палочке. Когда жидкости останется немного, осадок взбалтывают и переносят на фильтр. Жидкость, прошедшая через фильтр, называется фильтратом или маточным раствором. Остатки осадка смывают на фильтр дистиллированной водой из промывалки.

Промывание осадков производится водой или специальным растворителем, наливая его небольшими порциями, дают раствору полностью стечь и только после этого наливают следующую порцию. После 4-5 промывок проверяют качественно полноту отмывки от тех или иных примесей. Для этого в чистую пробирку отбирают несколько капель вытекающей жидкости и проводят реакцию на отмываемый ион (например, ион Cl^- - AgNO_3 ; ион SO_4^{2-} - BaCl_2). Появление мути требует дальнейшего промывания осадка. Промывную жидкость собирают отдельно от основного фильтрата.

Для отделения и промывания труднорастворимых и медленно фильтрующихся осадков применяется метод декантации. До начала

фильтрования образовавшемуся осадку дают осесть на дно сосуда. Осветленный раствор осторожно сливают с осадка на фильтр. К осадку вновь приливают растворитель, перемешивают, дают раствору отстояться. Жидкость снова сливают, а к осадку приливают растворитель и так повторяют несколько раз. Затем осадок переносят на фильтр для дальнейшей промывки.

Фильтрование под вакуумом

Для более быстрого отделения твердых веществ от жидкости применяют фильтрование под вакуумом. Фильтрование под уменьшенным давлением производится в приборе, который состоит из толстостенной колбы Бунзена с боковым отростком и вставленной в нее, с помощью резиновой пробки, фарфоровой воронки Бюхнера) с решетчатым дном. На дно воронки помещают два фильтра один по диаметру дна воронки, а другой на 0,5 см больше первого. Обрезав по контуру воронки, фильтр окончательно подгоняют к воронке. Меньший фильтр кладется на дно воронки, смачивается водой и прижимается к дну воронки, а сверху кладется второй фильтр, края которого расправляются по стенкам воронки. Разряжение создается с помощью насоса. Прибор присоединяют к насосу для того, чтобы фильтры плотно присосались к дну и стенкам воронки, затем прибор отключают. В воронку Бюхнера при помощи стеклянной палочки, наливают раствор с осадком, после чего прибор присоединяют к насосу через предохранительную склянку. Разряжение в колбе следует создавать постепенно по мере накопления осадка. Осадок на фильтре следует отжать.

После окончания фильтрования колбу следует отсоединить от предохранительной склянки и только после этого закрыть водопроводный кран.

Для извлечения осадка из воронки ее вынимают из колбы, переворачивают на лист фильтровальной бумаги и, ударяя рукой по воронке, удаляют осадок. Вместо воронки Бюхнера для этих же целей можно пользоваться тиглями Гуча или стеклянными воронками Шотта с различным диаметром пор.

Практическое задание:

1. Собрать прибор для фильтрования под обычным давлением. Ознакомиться со штативом и его сборкой. Отфильтровать по заданию преподавателя 50 мл взвеси – песок – вода, глина – вода. Освоить методику количественного перенесения осадка, пользуясь палочкой и промывалкой.
2. По указанию преподавателя собрать прибор с воронкой Бюхнера и стеклянной воронкой Шотта. Ознакомиться с работой водоструйного или другого насоса.

Вопросы для рефлексии обучающихся (15 мин)

- Что нового вы сегодня узнали на нашем занятии?
- Какое задание для вас было самым трудным?
- Какое задание вам понравилось?
- Как вы считаете, справились ли вы с заданием?
- Где вам пригодятся приобретенные сегодня знания и навыки?
- Составьте отзыв о профессиональной пробе.

Рекомендации для студента-наставника

Необходимо контролировать процесс выполнения задания и стараться отслеживать следование технике безопасности – для исключения возможности получить травму во время выполнения задания.

При возникновении вопросов или при неверном исполнении оказать помощь в исправлении или выполнения задания сначала.

Паспорт пробы:

Уровень сложности	Формат проведения	Время проведения	Возрастная категория	Доступность для участников с ОВЗ
базовый	очно	90 минут	8-9/10-11 классы	Не допускается

Профессиональная проба
«Домашних дел мастер»
по специальности/профессии
08.01.29 Мастер по ремонту и обслуживанию инженерных систем
жилищно-коммунального хозяйства

Автор-составитель: *Ежкова Ирина Николаевна, преподаватель ГБПОУ «ГК г. Сызрани»*

Место проведения пробы: ГБПОУ «ГК г. Сызрани»

Цель: практическое знакомство со спецификой профессиональной деятельности слесаря-сантехника, формирование интереса к профессии.

Оборудование:

Инструменты: сварочный аппарат, ножницы для работы с полипропиленовыми трубами, нож-резак, рулетка, крепление трубные (клипсы), перчатки салфетки медицинские.

Материалы: труба полипропиленовая, уголок, обвод полипропиленовый, стенд для монтажа водопроводной арматуры.

Наглядные пособия: иллюстрации инструмента, арматуры и порядка монтажа водопроводной системы, план с указанием последовательности выполнения практического задания, плакаты по технике безопасности.

Краткий рассказ (15 мин):

Профессия сантехник.

Современное строительство, обслуживание жилых и производственных зданий невозможно без сантехника. Холодное и горячее водоснабжение, канализация, центральное отопление — все эти коммуникации и их бесперебойное функционирование зависят от профессионализма сантехника. Сантехнические работы — важный этап в строительстве, ведь от их качества зависит уют и комфортное проживание жильцов в доме, целостность полов, внутренних перегородок. Сантехники не только проводят монтажные и установочные работы нового сантехнического оборудования. Огромное значение имеет ремонт, профилактическое обслуживание, а так же, замена старого оборудования на новое.



Сантехник

Одним из самых популярных памятников рабочим профессиям является памятник сантехнику. Их количество в разных городах мира огромно. Причем наибольшей популярностью пользуется памятник сантехнику, вылезавшему из люка.

История профессии:

Древний Рим не стал бы великим городом без своих аквадуков — водоводов, фонтанов, системы стоков, которые строились и обслуживались прародителями современных сантехников. Системы труб из обожжённой глины сложностью конструкций и совершенством инженерной мысли, до сих пор приводят в восторг современников. Первый водопровод, длиной 16,5 километров появился в 312 году до нашей эры.



Опыт прошлых поколений, помноженный на современную технологию и новые материалы, выводят на арену специалиста, без работы которого мы не представляем современное общество. Однако советские годы наложили

негативный отпечаток на портрет сантехника - неопрятный и необразованный тип. Но сегодня этот образ не соответствует действительности. Современные сантехники - отличные и ответственные профессионалы, дорожащие своей работой, и имеющие специальное образование. Постоянно совершенствующаяся сантехника, методы её монтажа, все более качественные материалы не позволяют сантехнику оставаться на месте в плане профессиональных умений и квалификации. Он должен постоянно шлифовать свои навыки, интересоваться новыми технологиями сантехнических работ, дизайнерскими решениями размещения водных и отопительных коммуникаций.

Социальная значимость профессии в обществе: Потребность в сантехниках на рынке труда очень велика и постоянна. Ведь они требуются не только при строительстве новых домов, но и при ремонте старых зданий. А уж во время непредвиденных аварийных ситуаций, сантехник — самый важный человек на тот момент. И, хоть их работа малозаметна для большинства людей, без неё наша жизнь и быт будут лишены всех тех благ, к которым мы привыкли и к которым относимся, как к чему-то естественному и постоянному.

Массовость и уникальность профессии: Сантехники могут работать на стройках, где они осуществляют монтаж систем отопления, водоснабжения, канализации, могут работать в жилищно-эксплуатационных конторах, занимаясь ремонтом и заменой старого сантехнического оборудования на новое. Сегодня сантехники могут работать в частных фирмах, предлагающих сантехнические услуги населению. Сантехник — это профессия, в которой опыт и навык играют основополагающую роль. Высокий профессионализм предполагает знания не только в своей области: принципы работы отопительных и водопроводных систем, правильный выбор сантехники, но и знания в некоторых смежных профессиях. Например, сантехник должен уметь ориентироваться в строительном деле, ведь сегодня многие коммуникации прячутся в стенах, должен обладать дизайнерскими знаниями, для осуществления работ по индивидуальным проектам.



Риски профессии: Престижность профессии сантехник сегодня значительно возросла. Этому способствует высокая заработная плата, особенно, при работе в частных фирмах и на стройках и огромная потребность. Тем не менее, профессия сантехник остаётся одной из самых тяжёлых и сложных. Особенно это касается работ по демонтажу старого сантехнического оборудования и установке нового, что предполагает работу в стеснённых условиях стен и перегородок, ограниченного освещения и других неудобств.

Где получить профессию: Получить профессию сантехник можно в Губернском колледже г. Сызрани, а также, непосредственно, от наставника. При желании сантехник может продолжить своё образование в строительных техникумах или институтах, став инженером коммуникационных систем.

Постановка задачи (5 мин)

Профессиональная проба проводится очно.

Выполнить соединение пластиковых труб разными способами (фитинг, сварка, спайка).

Выполнение задания (60 мин)

Обучающиеся знакомятся с инструментом, арматурой и оборудованием применяемыми для монтажа водопроводной системы, с приемами соединения фитингов с водопроводной трубой, инструкцией по ТБ при выполнении работ.

Соединение пластиковых водопроводных труб

Наиболее распространенными и относительно простыми для монтажа водопровода в доме являются трубы, изготовленные из поливинилхлорида и

полипропилена. Для работы с такими трубами используются фитинги и другие материалы и инструменты.



Фитинги применяются для соединения пластиковых труб между собой и с оконечными сантехническими устройствами, формирования поворотов, изгибов и разветвлений трубопроводов и прочее.

Основными инструментами для соединения пластиковых труб служат сварочный аппарат, инструмент для зачистки и ножницы для разрезания труб. Резать трубы из пластика можно обычной ножовкой по металлу. Однако она образует на месте среза трубы заусеницы, а их приходится потом удалять. А ножницы для резки труб специально предназначены для выполнения идеальных поперечных разрезов труб.

Прежде, чем приступить непосредственно к сварочным работам, необходимо подготовить трубы. Вначале их зачищают, и снимают слой алюминия и полипропилена на участке будущей сварки. Для зачистки применяют специальный инструмент. Кроме зачистки, с помощью такого инструмента снимают фрагменты старой краски, антикоррозийный защитный слой, а также зачищают швы после сваривания труб.

Соединение пластиковых труб с помощью сварки

Полипропиленовые трубы соединяют с помощью сварочного аппарата, специально предназначенного для таких работ.

Порядок работы с таким аппаратом следующий:

1. Собрать сварочный аппарат в соответствии с прилагаемой к нему инструкцией и прикрепить его к специальной подставке.

2. Взять насадки, необходимые для работы на данном участке, требуемого размера. Можно прикрепить на нагревательный элемент одновременно до 3-х пар насадок. Насадки тщательно прикручивают к нагревательному элементу.
 3. Измерить и зафиксировать значение глубины насадки, предназначенной для труб.
 4. Включить нагревательный элемент и сварочный аппарат.
 5. Отрезать необходимый кусок трубы и зачистить его.
 6. От торца трубы, который подлежит свариванию, отмерить расстояние, равное глубине насадки плюс два-три миллиметра, и сделать отметку.
 7. Когда аппарат нагреется нужно взять фитинг в одну руку, а отрезок трубы в другую руку.
 8. Вставить одновременно отрезок трубы и фитинг в насадки так, чтобы их продольные оси совпали с осями насадок.
 9. Прилагая равномерное усилие, расположить элементы, подлежащие сварке, один напротив другого.
 10. После того, как фитинг окажется в насадке, нужно засечь время, нужное для сваривания. Это время зависит от сечения трубы:
 11. По прошествии необходимого времени снять фитинг и трубу с насадки.
 12. В отверстие фитинга ввести трубу до заранее поставленной метки и зафиксировать примерно на 7,0 сек. Соединение готово к использованию.
- Трубы, сечение которых 50,0 мм, рекомендуется сваривать при температуре выше +50,0 градусов С. Чтобы сцепление было надежнее рекомендовано делать фаску на торце трубы под углом 45,0 градусов.
- Существуют несколько требований, соблюдая которые сварка труб будет считаться правильно выполненная:
- совпадение продольных осей трубы и фитинга;
 - нет выступов расплавленного пластика внутри места сварки;
 - в месте контакта с внешней стороны выдавлен ровный круг пластика.



Производим пайку полипропилена.

Присоединить к агрегату необходимую насадку, включить паяльник, выбрать температуру в зависимости от требований производителей труб – часто указывается на трубах (обычно это 260 градусов). Когда аппарат прогреется – сработает термореле, возможно изменится световая индикация. Измерить расстояние от выхода трубопровода: (**подача воды**) до прямого угла поворота стены на стенде, перенести этот размер на трубу.



Ножницами (труборезом) отрезать трубу необходимого размера. Так как около 15 мм трубы будет заходить в фитинги, значит, потребуется запас 30 мм.



Следует осмотреть спаиваемые детали на предмет деформаций, брака, загрязнений, увлажнений, протереть место пайки обезжиривающим средством.



Приставить фитинг к краю трубы, выставить детали друг относительно друга в зависимости от проектного положения. На фитинге и на трубе (в 15 миллиметрах от края) маркером или карандашом поставить две риски.

Надеть на насадку фитинг и вставить в неё трубу – до упора. Лучше это сделать одновременно, но если не получается – то сначала надеть фитинг (у него стенки толще, и он не перегреется).



Только после того как детали полностью упёрлись на насадке, начать отсчёт. Трубу и фитинг диаметром 20 мм держат в насадке 4-5 секунд.

Диаметр трубы, мм	Длина нагреваемой части трубы, мм	Время выдержки, сек		
		В насадке	При соединении	При затвердевании
16	12	4-5	4	120
20	14	5		
25	15	6-7		
32	16	8	6	240
40	18	10-12		
50	20	18		

Одновременно, плавно, снять полипропилен с насадки и быстро, но без суеты, завести трубу в фитинг. Движение должно быть прямое, соблюдая соосность деталей. Метки после соединения должны совпасть. Необходимо, чтобы вся оплавленная часть трубы вошла в фитинг.



Около 5 секунд руками удерживать соединение в таком положении. Внутри трубы на месте пайки не должно быть перегородки из расплава (она появляется, если детали были перегреты).



Продолжить работу с этой деталью можно через 2-3 минуты.

После пайки водопровода горячую насадку следует протереть ветошью. На трубы надеть изолирующий рукав. В нужных местах установить С-образные клипсы, защёлкнуть в них трубы.

По окончании работы обучающиеся сравнивают получившееся у них изделие с эталонным и сами оценивают свою работу. Обучающиеся оценивают получившееся у них изделие и одновременно выявляют у себя наличие определенных качеств, необходимых для дальнейшего успешного освоения профессии «Монтажника санитарно-технических систем».

Вопросы для рефлексии обучающихся (15 мин)

- Какие затруднения возникли в ходе выполнения задания?
- Какие виды работ вызвали интерес?
- Какие, на ваш взгляд, профессиональные навыки Вам удалось приобрести?
- Оцените свою деятельность по результатам демонстрации итогового продукта.
- Составьте отзыв о пройденной профессиональной пробе.

Рекомендации для студента-наставника

Необходимо контролировать процесс выполнения задания и стараться отслеживать следование технике безопасности – для исключения возможности получить травму во время выполнения задания.

При возникновении вопросов или при неверном исполнении оказать помощь в исправлении или начале выполнения задания сначала.

Паспорт пробы:

Уровень сложности	Формат проведения	Время проведения	Возрастная категория	Доступность для участников с ОВЗ
базовый	очно	90 минут	8-9 классы	Допустимо. Нарушения слуха

Профессиональная проба
«Графический дизайн – фирменный стиль наружной рекламы»
по специальности/профессии
54.01.20 Графический дизайнер

Автор-составитель: *Еникеева Оксана Юрьевна, преподаватель ГБПОУ «ГК г. Сызрани»*

Место проведения пробы: ГБПОУ «ГК г. Сызрани»

Цель: практическое знакомство со спецификой профессиональной деятельности графического дизайнера.

Оборудование: компьютер/ноутбук.

Краткий рассказ (10 мин)

Под дизайном понимается множество компетенций и аспектов. Разнообразие компетенций в данной отрасли очень велико, поэтому обычно люди, занятые в ней, являются специалистами узкого профиля.

Графический дизайнер специализируется на оформлении окружающей среды средствами графики. Он работает с вывесками, рекламными щитами, плакатами, указателями, знаками и схемами, а также заботится об удобочитаемости необходимой информации, такой как интернет-сайты, журналы, газеты, листовки, обложки книг и дисков, меню в ресторане, каталоги товаров, визитки, а также упаковка продуктов, промтоваров и графическое оформление витрин.

Профессия графического дизайнера имеет несколько направлений, и один дизайнер может работать либо в одном из них, либо совмещать два или три направления. К направлениям графического дизайна относятся: фирменный стиль и брендинг, разработка шрифтов, дизайн рекламы, дизайн книг, журналов и газет, дизайн для Интернет. Графические дизайнеры работают в дизайн-студиях, брендинговых и рекламных агентствах, издательствах, на любых государственных предприятиях и в частных фирмах, предпочитающих держать в штате собственного дизайнера.

С каждым днем требуется больше специалистов с междисциплинарными и специализированными навыками. Графический дизайн - база для множества смежных дисциплин, направлений HI-TECH, FUTURE

Постановка задачи (5 мин)

Профессиональная проба может проводится очно или в онлайн форме.

В онлайн форме осуществляется путем подключения наставника и участников пробы к онлайн конференции на платформе Сферум.

В рамках выполнения профессиональной пробы проводится вводная беседа о специфике профессиональной деятельности графического дизайнера и его роли в современном обществе, разъясняются основные определения, которые важны для выполнения задания.

Задание: Вам необходимо составить план-конспект урока по одному из основных предметов начальной школы – по математике, русскому языку, литературному чтению или окружающему миру и представить его в электронной форме. Конспект создается в MSWord, его структура представлена в приложении.

Выполнение задания (60 мин)

1. Подробная инструкция по выполнению задания:

Для выполнения задания нужно:

1. Демонстрация основных инструментов программы;
2. Настройка необходимых окон в программе для работы;
3. Создание базовых форм иллюстрации;
4. Создание мелких деталей иллюстрации;
5. Сохранение итоговой иллюстрации

2. Приложение и дополнения

Ссылка	Комментарий
https://rutube.ru/video/3ff2ac11f94b201aa06fb0dd78ca0619/?utm_source=embed&utm_medium=referral&utm_campaign=title&utm_content=3ff2ac11f94b201aa06fb0dd78ca0619&utm_term=yastatic.net&referrer=appmetrica_tracking_id%3D1109935222251589310%26ym_tracking_id%3D3643820180001744081	видеофильм: разработка логотипа

3. Демонстрация итогового результата - в электронной форме.

При организации профессиональной пробы в онлайн формате участника за 30 минут до начала высылается ссылка на онлайн подключения. В процессе работы на онлайн платформе виды работ в рамках профессиональной пробы остаются прежними. Продемонстрировать готовый продукт участники могут в режиме онлайн или через отправку на адрес электронной почты куратора программы.

Вопросы для рефлексии обучающихся (15 мин)

1. Что такое «Дизайн»?
2. Чем занимается графический дизайнер?
3. О каких новых видах дизайна вы узнали сегодня?
4. Какие инструменты редактора растровой графики Adobe Photoshop вы сегодня изучили?
5. Какие способы работы вы узнали?
6. Где вам пригодятся приобретенные сегодня знания и навыки?

Рекомендации для студента-наставника

1. После готовности выполнения задания студенту-наставнику нужно оценить работу в соответствии с критериями:

- работа с графикой: растровая и векторная иллюстрация, обработка изображений, ретушь, коллажирование;
- создание цифровой графики для сайтов, социальных сетей, презентаций;
- разработка макетов полиграфической продукции – визиток, листовок, брошюр, плакатов и т.д.;
- оформление сувенирной продукции (футболок, кружек, бейсболок и др.);
- создание макетов наружной рекламы – щитов, баннеров, вывесок;
- предпечатная подготовка макетов, подбор носителей, красок, материалов, составление технического задания для типографии;
- разработка фирменного стиля, логотипов, брендбуков.

2. Рассказать о плюсах и минусах проделанной работы очно или в режиме конференции в системе Сферум.

Паспорт пробы:

Уровень сложности	Формат проведения	Время проведения	Возрастная категория	Доступность для участников с ОВЗ
базовый	очно/ онлайн	90 минут	5-7 классы	Допустимо Общие заболевания (нарушение дыхательной системы, пищеварительной, эндокринной систем, сердечно-сосудистой системы и т.д.). Нарушение опорно-двигательного аппарата (нижние конечности).

Профессиональная проба

«Коллаж – композиция современного комплекта одежды»

по программе профессиональной подготовки

16909 Портной

Автор-составитель: Шароватова Светлана Борисовна, преподаватель,
Папунина Людмила Александровна, методист ГБПОУ «ГК г. Сызрани»

Место проведения пробы: ГБПОУ «ГК г. Сызрани»

Цель: практическое знакомство со спецификой профессиональной деятельности портного.

Оборудование: шаблон фигуры человека; лоскуты швейных материалов разной структуры, фактуры, рисунка; ножницы; бумага формат А4; клей; фломастеры.

Краткий рассказ (7 мин)

Портной (толковый словарь С.И. Ожегова) — мастер, специалист по шитью одежды.

Давным-давно человек научился сшивать с помощью иглы и ниток куски кожи, меха, ткани, создавая себе примитивную одежду. Растущие связи с западноевропейскими странами, знакомство с их культурой и бытом привели к тому, что в обиходе русского двора появилось европейское платье. Его шили мастера - портные из Немецкой слободы под Москвой. В Петербурге и Москве стали открываться пошивочные мастерские, изготовлением одежды в которых

занимались в основном портные-надомники. На протяжении тысячелетий портные шили одежду вручную. И только в XIX веке стали появляться швейные машины, которые значительно ускорили процесс пошива. Но название профессии человека, выполняющего эту работу, не изменилось - это портной. Портной работает на швейных фабриках, в ателье индивидуального пошива одежды как государственных, так и частных.

Постановка задачи (3 мин)

В качестве задания школьникам предлагается выполнить эскиз комплекта одежды современной девушки в городском стиле в технике коллаж.

Задание вариативно в возрастном и половом параметре модели, сезонности, наборе дополнений (головной убор, аксессуар и т.п.).

Выполнение задания (30 мин)

Форма практической работы представляет собой создание эскиза комплекта одежды современной девушки в городском стиле в технике коллаж. В конце пробы организуется просмотр-презентация эскизов с аннотацией автора и обсуждением

Вопросы для рефлексии обучающихся (10 мин)

- Интересно ли вам было выполнять работу?
- Хотелось ли вам попробовать выполнить задание еще раз, но по-другому?
- Анализируя работы других ребят, узнали ли вы для себя новые приемы, научились ли необычным графическим приемам и т.д.?
- Какие, на ваш взгляд, профессиональные навыки Вам удалось приобрести?
- Оцените свою деятельность по результатам демонстрации итогового продукта.
- Составьте отзыв о пройденной профессиональной пробе.

Рекомендации для студента-наставника

В ходе выполнения задания необходимо стимулировать творчество участников пробы, помогая раскрепостить фантазию, подсказать возможные варианты дополнения модели головными уборами разных форм, подходящих по стилю, образу, сезонности. В ходе оценивания, в первую очередь, необходимо обращать внимание на самостоятельность и оригинальность мышления

участника пробы, стремление создать выразительный коллаж, пусть даже и содержащий ошибки в пропорциях, анатомии фигуры и др.

Паспорт пробы:

Уровень сложности	Формат проведения	Время проведения	Возрастная категория	Доступность для участников с ОВЗ
ознакомительный	очно	50 минут	8-9/10-11 классы	Допустимо. Общие заболевания (нарушение дыхательной системы, пищеварительной, эндокринной систем, сердечно-сосудистой системы и т.д.). Нарушение опорно-двигательного аппарата (нижние конечности). Умственная отсталость

Образец работы

«Коллаж – композиция современного комплекта одежды»



Ы

РАЗДЕЛ II. МЕТОДИЧЕСКИЕ РАЗРАБОТКИ ПРОФЕССИОНАЛЬНЫХ ПРОБ СТУДЕНТОВ-НАСТАВНИКОВ



Профессиональная проба
«Предводитель умов»
по специальности/профессии
44.02.02 Преподавание в начальных классах

Автор-составитель: Горелова К.Ю., студентка ГБПОУ «ГК г. Сызрани»

Место проведения пробы: классный кабинет.

Цель: формирование представлений о профессии «учитель начальных классов», способствующих повышению мотивации к профессиональному выбору.

Оборудование: проектор, экран, ноутбук.

Раздаточный материал: листы А3, карандаши, фломастеры, ручки, карточка с темой.

Сценарий профессиональной пробы:

1. Вводно-ознакомительный этап:

-Здравствуйте, ребята! Сегодня мы отправимся в увлекательный тур по профессии, называемой многими "предводитель умов". Как вы думаете, о какой профессии идёт речь?

- Конечно, это педагог, учитель. А почему вы так думаете? Что же значит предводитель?

- Верно, предводитель - человек, который чем-либо руководит. А предводитель умов, конечно же, учитель, ведь именно он руководил и руководит умами каждого из нас.

- Ребята, а к какому типу профессий относится учитель?

- Конечно, «человек – человек». А кто же такой учитель для вас?

- Отлично! Я полностью с вами согласна. И сейчас я предлагаю вам познакомиться с данной профессией подробнее.

- Впервые слово «педагог» возникло в Древней Греции. Функцию воспитателя и наставника в тот период времени в состоятельных семьях занимал раб. В его обязанности входило следить за ребёнком, его поведением, предостерегать от различных опасностей. Такого раба было принято называть «педагог», что

дословно означало — детоводитель. Позже педагогами стали называть профессиональных воспитателей, затем преподавателей и учителей;

- Учитель - человек, который может объяснить сложные вещи простым языком. Он не только передаёт свои знания и умения, но и учит любви: к Родине, к близким, к природе. Кто, если не учитель, сделает из нас грамотных, воспитанных, умных людей? Это очень важная профессия, которая была необходима людям во все времена.

2. Подготовительный этап:

- Ребята, у профессии «учитель» есть много разновидностей. Например, учитель русского языка, математики или истории. А мы с вами поговорим об учителе начальных классов. Кто же это такой?

- Конечно, учитель начальных классов - тот педагог, который даёт первоначальные знания ученикам по всем предметам, которые ожидают их дальше. Это самый первый учитель!

- А как вы думаете, какие функции выполняет учитель начальных классов? Вспомните своего учителя.

- Я с вами согласна! Учитель начальных классов следит за всеми своими ребятами, помогает им, проверяет работы, учит красиво писать, учит чему-то новому, старательно объясняя каждую тему.

3. Исполнительский (практический) этап

Задание 1.

- Ребята, как мы с вами уже сказали, учитель начальных классов учит каждого ученика чему-то новому и даёт основные знания. Это его основная функция. Я вам тоже предлагаю примерить на себя эту нелегкую роль. Но сначала поделимся на команды. Сейчас я подойду к каждому из вас, а вам необходимо будет вытянуть карточку.

(вытягивают карточки)

- Ребята, у которых зелёная карточка соберитесь около последней парты 3 ряда.

- Ребята, у которых красная карточка соберитесь около первой парты 2 ряда.

- Ребята, с синими карточками, соберитесь возле последней парты 1 ряда.

- Вот и получилось у нас 3 команды. Помните, что работаем мы дружно, слушаем мнение каждого, приходим к общему решению.

- Вам предстоит создать учебные плакаты. Что же это такое? Это те плакаты, которые помогут ученикам усвоить ту или иную тему. С помощью них учитель может показать что-либо важное ученикам или зафиксировать самую важную информацию. У каждой группы есть карточка, на которой написана тема вашего учебного плаката. («Правила дорожного движения», «Здоровый образ жизни», «Защита окружающей среды. Экология»). Но плакат всегда требует словесного объяснения, подготовьте небольшое выступление, раскрыв свою тему и презентуя свой учебный плакат.

- Если вам всё понятно, приступайте к работе, у вас есть 15 минут. Помните, что работать должен каждый участник группы. Если возникнут вопросы, то вы можете обратиться за помощью, я вам обязательно помогу.

- Я вижу, что все группы готовы отвечать. Начнём с команды синих и т.д.

(Презентация работ учеников)

- Отлично! Какие замечательные учебные плакаты и выступления у вас получились.

4. Заключительный (рефлексивный этап):

- Ребята, вот вы и попробовали на себе эту замечательную профессию. Кем же вы сегодня были?

- Конечно! Учителями начальных классов.

- С какими интересными фактами вы познакомились?

- Отлично! Какую работу учителя начальных классов вы выполняли?

- Верно! Поменялось ли ваше отношение к данной профессии?

- Как вы считаете, важно ли ценить труд учителей? Почему?

- Я с вами полностью согласна.

- А теперь поднимите руки те, кто считает, что отлично справился с этой ролью. А теперь те, кто считает, что у него не получилось.

- Спасибо за честность! Каждый из вас, узнавая и пробуя себя в разных сферах, найдет предназначенную ему профессию, многим из которых вы сможете научиться в Губернском колледже г. Сызрани.

-Составьте отзыв о пройденной профессиональной пробе.

- Спасибо за участие! До новых встреч!

Паспорт пробы:

Уровень сложности	Формат проведения	Время проведения	Возрастная категория	Доступность для участников с ОВЗ
ознакомительный	очно	60 минут	2-4 / 6-7/ 8-9 классы	Допустимо. Общие заболевания (нарушение дыхательной системы, пищеварительной, эндокринной систем, сердечно-сосудистой системы и т.д.). Нарушение опорно-двигательного аппарата (верхние, нижние конечности)

Профессиональная проба
«Воспитатель дошкольного учреждения»
по специальности/профессии
44.02.01 Дошкольное образование

Автор-составитель: *Зимнурова Р.Ф., студентка ГБПОУ «ГК г. Сызрани»*

Место проведения пробы: классный кабинет.

Цель: знакомство воспитанников детского дома с профессией Воспитатель детей дошкольного возраста.

Оборудование: тексты стихотворений, детские книги, описание детских игр, линейка.

Сценарий профессиональной пробы:

1. Вводно-ознакомительный этап.

Приветствие.

Беседа по определению интереса воспитанников к данному виду профессиональной деятельности.

Сообщение базовых сведений о профессии: Воспитатель детей дошкольного возраста: Воспитатель детского сада (яслей-сада) - специалист, занимающийся обучением правилам (навыкам) поведения и воспитанием детей (эстетическим, нравственным и физическим).

Первые детские сады появились в XIX веке на территории Германии и носили название «Вальдорфская школа», а в начале XX века в Италии эти дошкольные учреждения были открыты Марией Монтессори. Основной задачей этих учреждений было развивающее обучение детей 2–6 лет. В России первые детские сады появились в 1918 году.

В обязанности воспитателя детского сада входят:

- обеспечение физической и эмоциональной безопасности детей;
- развитие у детей высших психических функций: мышления и речи, памяти, внимания, восприятия и воображения;
- общеэстетическое развитие детей: рисование, лепка, музыка, литература, танцы, знакомство с произведениями искусства;
- этическое, нравственное, патриотическое, волевое воспитание;
- физическое развитие, укрепление здоровья, привитие навыков личной гигиены;
- трудовое воспитание (приобщение детей к труду);
- обучение навыкам чтения, счета, подготовка к школе;
- консультирование родителей по вопросам воспитания и развития детей дошкольников.

Он работает в государственных, частных и специализированных (детский сад, дом ребенка и др.) детских дошкольных учреждениях.

2. Подготовительный этап.

Беседа с воспитанниками о том, что они знают о профессии, что умеют делать из этой области.

Просмотр видеофрагмента занятия в ДОУ.

Сообщение: Требования профессии к работнику.

3. Исполнительский (практический) этап.

1. Тренировка чувств, голоса и интонации

а) Прочитай стихотворение в паре по ролям. Постарайся выразить свои чувства голосом и мимикой, через прикосновения.

- Что грустишь, Галина-Галя?

- В первый класс пошел мой брат.

А меня туда не взяли:

«Маловата», - говорят.

- Это верно. Маловата.

Но печалиться не надо,

Подойдет и твой черед

Незаметно... Через год.

б) Выбери одну интонацию (иронию, нравоучения, сожаления, хвастовства или любую другую), которая больше подходит для чтения отрывка стихотворения С.Я.Маршака «Кот и лодыри». Обоснуй свой выбор.

Отвечают лодыри:

— Милый кот,

Нам пойдёт двенадцатый

Скоро год.

Учат нас и грамоте

И письму,

А не могут выучить

Ничему.

2. Тренировка умения использовать мимику и жесты. Передай состояние мальчика, используя только мимику и жесты, не читая самого стихотворения. Используй при выполнении задания карандаш или линейку вместо градусника.

36 и 5

Озабоченно и хмуро я на градусник смотрю:

Где моя температура?

Почему я не горю?

3. Умение найти решение в проблемной воспитательной ситуации

а) Прочитай историю, которая случилась в детском саду.

Мы спросили у Алешки:

- Ты умылся? – Да, немножко...

- Уши мыл? – Мыл.

- Шею мыл? – Мыл.

- Руки?

- Руки? Нет, забыл!

Выбери, как поступила бы воспитательница:

- Заставила бы мыть руки.

- Попросила бы Алешу вымыть руки, шею, уши.

- Никак не прореагировала.

- Весело засмеялась.

- Сказала бы Алешинной маме, что сын у нее грязнуля.

Обоснуй свой ответ.

б) Самостоятельно придумай, как поступить воспитательнице, если в ее группе есть такая Маринка.

- Мам! – кричит Маринка. – Где моя косынка? - Мам! – кричит Маринка. – Где моя резинка? - Мам! На праздничный берет сделан бантик или нет?

Что нужно сделать (сказать), чтобы девочка стала более самостоятельной?

Обоснуй свой выбор. Обсудите, какие действия (слова) воспитательницы только навредят девочке Марине, и ее поведение станет еще хуже. Опиши возможные последствия.

4. Умение общаться с детьми дошкольного возраста

а) Проведи с друзьями, выполняющими роль воспитанников детского сада, одну из предложенных игр.

б) Из предложенных детских книг со стихами, потешками, считалками, загадками, скороговорками выбери и разучи несколько самых интересных и с одним из своих друзей, выполняющими роль воспитанников детского сада,.

в) (задание на дом) Для конкурса Почемучек запиши вопросы, которые задают дети от 2 до 5 лет. Чтобы выполнить задание, пообщайся с малышами и воспитателями детского сада. 5.

4. Заключительный (рефлексивный этап):

Вот и наша встреча подошла к концу.

Скажите, узнали ли вы что-то новое, интересное о профессии? А о себе?

Я попрошу вас мне об этом написать (составить отзыв о пройденной профессиональной пробе.)

Ребята, эту профессию вы можете получить у нас, в ГБПОУ «Губернский колледж г. Сызрани». Специальность 44.02.01 «Дошкольное образование».

Паспорт пробы:

Уровень сложности	Формат проведения	Время проведения	Возрастная категория	Доступность для участников с ОВЗ
ознакомительный	очно	60 минут	2-4 / 6-7/ 8-9 классы	Допустимо. Общие заболевания (нарушение дыхательной системы, пищеварительной, эндокринной систем, сердечно-сосудистой системы и т.д.). Нарушение опорно-двигательного аппарата (верхние, нижние конечности)

**Профессиональная проба
для детей младшего школьного возраста
«Учитель – состояние души!»
по специальности/профессии
44.02.02 Преподавание в начальных классах**

Автор-составитель: *Счастлиева А.А., студентка ГБПОУ «ГК г. Сызрани»*

Место проведения пробы: классный кабинет.

Цель: расширение знаний обучающихся о профессии «Учитель начальных классов».

Оборудование: презентация power point, проектор, ноутбук.

Раздаточные материалы: карточки с педагогическими ситуациями, ручки, листочки.

Сценарий профессиональной пробы:

1. Вводно-ознакомительный этап:

- Здравствуйте, ребята. Сегодня мы с вами продолжаем говорить о профессиях. Внимательно послушайте аудиофрагмент (отрывок из песни «Мой добрый учитель») и определите о какой профессии мы сегодня будем разговаривать.

- Правильно ребята. Мы с вами поговорим о профессии «Учитель».

- А что вы знаете об этой профессии?

- Задумывались ли вы когда-нибудь, как и почему учителя вашей школы связали свою жизнь с воспитанием и обучением детей? Что повлияло на их выбор профессии? Счастливы ли они на работе?

- Спасибо вам за ваши ответы. Давайте узнаем кто же такой учитель.

- Учитель - это специалист в области образования, преподаватель. Профессия учителя одна из самых ответственных профессий. Можно сказать, что учитель создает будущее страны, т.к. от его труда во многом зависит разносторонность развития знаний молодого поколения, его убеждения, мировоззрение, нравственные качества. Педагогическая деятельность требует особого призвания. Воспитанием и обучением могут заниматься люди со склонностью и любовью к этому делу. Работа учителя предъявляет большие требования к его вниманию. Наблюдательность, распределение внимания, его переключаемость являются профессионально важными качествами учителя. Педагогическая деятельность требует от человека и определённых волевых качеств: выдержки, терпения, последовательности, настойчивости, самообладания. Он обязан контролировать своё поведение, управлять им. Очень важна в профессии учителя речь, которая должна отличаться выразительностью, эмоциональностью, убедительностью. Учитель должен уметь выражать свои мысли грамотно, ясно, просто, понятно для ребят.

-А вы, ребята, какие качества больше всего цените в учителе?

- Сколько важных качеств вы перечислили!

2. Подготовительный этап.

- Учитель начальных классов, учитель математики, русского языка, физической культуры, технологии, воспитатель - всех их объединяет одно - любовь к детям

и желание делиться своими знаниями с подрастающим поколением. Ведь вы - наше будущее.

- Сегодня я хочу рассказать вам более подробно об учителе начальных классов.
- Первая попытка организовать в России обучение детей возникла в 1551 году, когда на Стоглавом соборе было решено в царствующем граде Москве по всем градам «у тех священников и у дьяконов учините в доме училища, чтоб все православные христиане передавали им своих детей на учение...». Кроме духовных лиц были и светские «мастера», которые обучали детей грамоте.

Учитель начальных классов — это педагог, который занимается обучением и воспитанием детей младшего школьного возраста (6–10 лет). Он преподаёт разные предметы по программе начальной школы, такие как русский язык, математика, окружающий мир, иностранный язык и другие. Этот учитель должен знать основы всех учебных предметов, так как он закладывает фундамент знаний у детей, от которого зависит дальнейшая успешность их обучения в школе.

В обязанности учителя входят:

- обучение учащихся по предмету;
- планирование учебного материала по предмету;
- использование наиболее эффективных форм, методов и средств обучения;
- анализ успеваемости и контроль посещаемости;
- проведение дополнительных факультативных занятий, предметных кружков;
- проведение воспитательной работы;
- консультирование родителей и проведение родительских собраний;
- оснащение и оформление учебных кабинетов.

3. Исполнительский (практический) этап

Задание 1. «Один день из жизни учителя начальных классов».

- А сейчас я предлагаю вам поиграть. Но сначала давайте вспомним о правилах работы в парах.
- Ваша задача составить рассказ об одном дне учителя начальных классов, работая в парах.

классов. Но использовать можно только имена существительные. Например, профессия врач: - пациент - осмотр - диагноз – рецепт - планёрка - вызов и т.д. На выполнение задания у вас есть 5 минут, а потом мы все послушаем друг друга.

Задание 2. «Педагогические ситуации».

- Спасибо вам за ваши ответы. Давайте выполним ещё одно задание. Я вам раздам карточки с ситуациями, ваша задача – решить, как лучше поступить в той ситуации и показать всем своё решение. На подготовку у вас есть 7 минут. (Ситуации связаны с работой учителем: например выйти к доске и объяснить для учащихся решение примера и т.п.)

4. Рефлексивный (заключительный) этап.

- Ребята, о какой профессии мы с вами говорили?

- Что нового вы узнали?

- Появилось ли у кого-то желание стать учителем начальных классов? Почему?

- Во все времена профессия учителя считалась самой нужной и благородной. Учитель - это гораздо больше, чем профессия. Учитель - это состояние души и желание передавать свой опыт другим людям!

Специальность 44.02.02 «Преподавание в начальных классах» вы можете получить у нас, в ГБПОУ «Губернский колледж г. Сызрани».

- Спасибо за активную работу на занятии. Занятие окончено.

Я попрошу вас написать отзыв о нашем занятии.

Паспорт пробы:

Уровень сложности	Формат проведения	Время проведения	Возрастная категория	Доступность для участников с ОВЗ
ознакомительный	очно	60 минут	2-4 / 6-7 классы	Допустимо. Общие заболевания (нарушение дыхательной системы, пищеварительной, эндокринной систем, сердечно-сосудистой системы и т.д.). Нарушение опорно-двигательного аппарата (верхние, нижние конечности)

Профессиональная проба
«О дружбе и друзьях»
по специальности/профессии
44.02.01 Дошкольное образование

Автор-составитель: Шишова О.А., студентка ГБПОУ «ГК г. Сызрани»

Место проведения пробы: классный кабинет.

Цель: знакомство воспитанников детского дома с профессией Воспитатель детей дошкольного возраста.

Оборудование: гофрированная бумага разного цвета, ножницы, клей, проволока, текст сказки Софьи Проккофьевой «Самый большой друг».

Сценарий профессиональной пробы:

1. Вводно-ознакомительный этап.

Приветствие.

Беседа по определению интереса воспитанников к данному виду профессиональной деятельности.

Сообщение базовых сведений о профессии Воспитатель детей дошкольного возраста:

Название профессии: воспитатель детей дошкольного возраста.

Тип профессии: по системе Климова: «Человек – Человек»;

Воспитатель занимается образованием ребенка: его воспитанием, обучением и развитием. Проводит зарядки, занятия по развитию речи, навыков устного счета, чтению, рисованию, лепке, природоведению.

Развивает у детей внимание, память, мышление, сообразительность, инициативность, навыки общения.

Знакомит с этическими и эстетическими нормами поведения в обществе.

Организует времяпрепровождение детей: игры, ежедневную прогулку, другие мероприятия в соответствии с режимом дня.

Несет ответственность за жизнь и здоровье детей.

Место работы: государственные детские дошкольные учреждения (детские сады, ясли-сады, детские дома, коррекционные дошкольные заведения);

частные детские сады.; домашний воспитатель, гувернер, няня (работа в семьях).

2. Подготовительный этап.

Беседа с воспитанниками о том, что они знают о профессии, что умеют делать из этой области.

Просмотр фрагмента занятия в ДОУ (файлы на Яндекс Диске: PIC_0141.avi (823909010))

Сообщение: Требования профессии к работнику:

Интерес и любовь к детям, наблюдательность, отзывчивость, эмпатия, терпеливость, целеустремленность.

Организаторские способности.

Развитые интеллектуальные способности (особенно вербальный интеллект).

Высокая концентрация, умение распределять и переключать внимание.

Большой объем оперативной и долговременной памяти.

Высокая эмоциональная устойчивость - выдержка, самообладание.

Развитые коммуникативные качества - доброжелательность, чуткость, такт, сопереживание, хорошая дикция.

Способность к яркому и логически выстроенному изложению материала.

Энергичность. Высокая работоспособность.

Умение увлечь интересным занятием.

Высокая общая культура. Эрудиция.

Профессиональные навыки и особенности профессии.

В государственных образовательных дошкольных учреждениях воспитателю необходимо:

проводить мероприятия по развитию, оздоровлению детей;

планировать работу (разрабатывать план мероприятий на день, месяц и т. д),

проводить методическую работу;

обеспечивать выполнение развивающей программы и применять наиболее эффективные формы, методы и средства развития и подготовки детей к обучению в школе;

уметь анализировать развитие детей, знать и применять педагогические и психологические методы изучения индивидуальных особенностей детей; участвовать в работе с родителями.

Квалификационные требования: высшее образование или среднее профессиональное образование по специальности либо высшее образование или среднее профессиональное образование в области педагогики и дополнительное профессиональное образование в области дошкольного образования.

К педагогической деятельности не допускаются лица:

лишенные права заниматься педагогической деятельностью в соответствии с вступившим в законную силу приговором суда; имеющие или имевшие судимость за преступления, состав и виды которых установлены законодательством Российской Федерации; признанные недееспособными в установленном федеральным законом порядке; имеющие заболевания, предусмотренные установленным перечнем.

Возможности для карьерного роста: повышение уровня образования, накопление стажа работы, ответственное и творческое отношение к обязанностям может способствовать назначению на должность заведующего детским садом или стать чиновником органов управления образованием. Можно заняться предпринимательством, например, создав частный детский сад или развивающий центр.

3. Исполнительский (практический) этап.

Мы уже говорили с вами, что воспитатель должен уметь организовывать различные виды деятельности, осуществляемые в раннем и дошкольном возрасте: предметную, познавательно-исследовательскую, игру (ролевая, режиссерская, с правилом), продуктивную; конструирование.

Сейчас мы предлагаем вам принять участие в осуществлении продуктивной деятельности дошкольников.

Задание 1. Изготовить колокольчик из гофрированной бумаги.

Уровень сложности: 2 или 3.

Необходимое оборудование: гофрированная бумага разного цвета, ножницы, клей, проволока.

Пошаговая инструкция:

<p>1. Прямоугольник гофрированной бумаги сложите гармошкой в 5 раз.</p> 	<p>2. Верх сложенной бумаги обрежьте полукругом.</p> 	<p>3. Разверните поделку.</p> 	<p>4. Слегка растяните полукруглые концы в стороны.</p> 
<p>5. Склейте заготовку в цилиндр. Подождите, пока он высохнет.</p> 	<p>6. Соберите бумагу с одной стороны в аккуратный пучок и густо нанесите на этот пучок клей. Пока клей не высох, вставьте в середину пучка конец тонкой проволоки. Держите, пока заготовка не высохнет.</p> 	<p>7. В подсохший цветок вставьте руку и расправьте его внутреннюю поверхность в виде симпатичного колокольчика.</p> 	<p>8. Из гофрированной бумаги зеленого цвета вырежьте длинную полосу шириной 2 см и слегка растяните ее. Оберните этой полоской основание цветка и далее по проволоке. Фиксируйте бумагу клеем. Колокольчик готов.</p> 

А сделали мы его не просто так, а чтобы познакомиться с главным героем сказки Софьи Прокофьевой «Самый большой друг». Ведь воспитатель должен хорошо знать детскую литературу и уметь её выразительно читать.

Задание 2. Выразительно прочитать отрывок детской сказки.

Уровень сложности: 2.

Необходимое оборудование: текст сказки Софьи Прокофьевой «Самый большой друг».

Сейчас каждый из вас, по порядку, указанному на бланках с текстом сказки, прочитает её так, чтобы всем стало понятно, кто же самый большой друг. (Сказка делится на количество отрывков, соответствующее количеству воспитанников детского дома, присутствующих на занятии).

Софья Прокофьева. Сказка «Самый большой друг».

Жила-была на свете одна девочка.

Были у неё друзья: Слон Длинный Хобот, Собака Короткий Хвост и Божья Четыре Пятнышка, потому что у неё на красной спинке было четыре пятнышка. А ещё у девочки — только ты не смейся — был друг — Полевой Колокольчик. Однажды все девочкины друзья собрались на поляне. Пришёл Слон Длинный Хобот, прибежала Собака Короткий Хвост. Прилетела Божья Коровка Четыре Пятнышка. А Полевому Колокольчику не надо было ни идти, ни бежать, ни лететь. Он и так всегда был на поляне.

— Я самый большой девочкин друг! — расхвастался Слон. — Посмотрите, какой я большой! Я больше всех! Значит, я самый большой друг!

— А я? — спросила Собака Короткий Хвост. — Я так люблю девочку... Я тоже её большой друг.

— Ха-ха-ха! — засмеялся Слон. — Какой же ты большой друг? Ведь ты же совсем маленькая!

— А я? — тихо спросила Четыре Пятнышка.

— Ты?! — захохотал Слон. — Какой же ты друг? Ведь тебя почти не видно. Вот я дуну на тебя, и ты улетишь так далеко, что больше никогда не увидишь свою девочку.

А Полевой Колокольчик ничего не спросил. Он понял, что Слон только посмеётся над ним, и больше ничего.

А в реке, недалеко от девочкиного дома, жил злой Крокодил. Он часто вылезал из воды и лежал на берегу, притворившись бревном. Однажды он так хорошо притворился бревном, что обманул девочку. «Вот уж это бревно никак не может быть Крокодиллом!» — подумала девочка и села прямо на Крокодила.

Но тут Крокодил зашевелился. Схватил девочку за юбку своими страшными зубами и потащил её прямо в реку. Девочка громко закричала и заплакала.

Слон Длинный Хобот выбежал из леса. Он забегал по мокрому песку, оставляя на нём круглые следы, похожие на очень большие сковородки.

Но он побоялся лезть в воду. «Ведь Крокодил может схватить и меня. Прямо за мой замечательный хобот. Я могу погибнуть, и тогда у девочки уже не будет такого большого друга». И Слон снова убежал в лес.

Полевой Колокольчик тоже увидел всё, что случилось. Он начал раскачиваться и громко звонить: динь-динь-динь!

Четыре Пятнышка услышала этот звон и поняла, что с девочкой случилась какая-то беда. Она расправила свои и полетела к Собаке Короткий Хвост. А Собака Короткий Хвост сейчас же побежала к реке.

Она смело бросилась в воду и начала кусать Крокодила. Она так громко при этом лаяла и рычала, что Крокодил решил: наверное, на него напал какой-то большой и страшный зверь. Он выпустил девочку и нырнул на дно.

А Собака Короткий Хвост схватила девочку за рукав и вытащила на берег.

— Откуда ты узнала, что со мной случилась эта ужасная беда? — спросила девочка у Собаки.

— Мне сказала об этом Четыре Пятнышка.

— А ты, Четыре Пятнышка, откуда узнала? — спросила девочка.

— А мне сказал Полевой Колокольчик.

Тут из леса выбежал Слон Длинный Хобот.

— Девочка, девочка! — закричал он. — Как я рад, что тебя не съел этот злой Крокодил. Я больше всех рад этому! Потому что я твой самый большой друг!

— Нет, — сказала девочка. — Вот Собака Короткий Хвост мой большой друг. И Четыре Пятнышка — совсем маленькая, но всё равно мой большой друг. И Полевой Колокольчик мой большой друг. А ты — нет! И вдруг случилось вот что. Собака Короткий Хвост стала большая-большая, как лошадка. Четыре Пятнышка стала большая, как утка. А Полевой Колокольчик стал высокий, как дерево.

А Слон Длинный Хобот вдруг стал маленький-маленький. Как котёнок. Ему стало очень стыдно. И он убежал в лес. С тех пор его никто больше не видел. Это всё потому, что ему стыдно и он теперь всегда прячется в кустах.

Вот так закончилась эта сказка.

Задание 3. Сформулировать несколько вопросов по этой сказке.

Уровень сложности: 2 или 3.

Необходимое оборудование: текст сказки Софьи Прокофьевой «Самый большой друг».

А теперь, ребята, задайте несколько вопросов по этой сказке, помогающих понять дошкольникам, что такое дружба, кто действительно был настоящим другом девочки и почему?

4. Заключительный (рефлексивный этап):

Вот и наша встреча подошла к концу.

Скажите, узнали ли вы что-то новое, интересное о профессии? А о себе?

А подробнее я попрошу вас мне об этом написать (составьте отзыв о пройденной профессиональной пробе.)

Ребята, эту профессию вы можете получить у нас, в ГБПОУ «Губернский колледж г. Сызрани». Специальность 44.02.01. «Дошкольное образование».

Приходите, ждем, научат!

Паспорт пробы:

Уровень сложности	Формат проведения	Время проведения	Возрастная категория	Доступность для участников с ОВЗ
ознакомительный	очно	60 минут	2-4 / 6-7/ 8-9 классы	Допустимо. Общие заболевания (нарушение дыхательной системы, пищеварительной, эндокринной систем, сердечно-сосудистой системы и т.д.). Нарушение опорно-двигательного аппарата (нижние конечности)

ПРИЛОЖЕНИЕ А

Анкета участника профессиональной пробы

Уважаемый участник!

Внимательно прочитай вопросы и выбери один вариант ответа из предложенных. Обведи его кружком (или запиши свой собственный иной ответ).

ФИ _____

Класс _____ Дата _____

Проба по профессии (специальности) _____

1. Вам понравилось участвовать в профессиональной пробе:

да нет не могу ответить

иной ответ _____

2. Что Вы узнали о профессии:

Чем занимается этот специалист _____

Каковы условия труда, где работает _____

Какие качества требуются для работы _____

Есть ли ограничения по здоровью _____

3. Захотелось ли Вам выбрать такую профессию?

да нет не могу ответить

иной ответ _____

4. Как вы считаете, Вы «подходите» этой профессии?

да нет не могу ответить

иной ответ _____

5. Пригодится ли Вам полученный опыт в жизни?

да нет не могу ответить

иной ответ _____

Спасибо!

Государственное бюджетное профессиональное образовательное учреждение
Самарской области
«Губернский колледж г. Сызрани»
2025

ПРОБУЙ СЕБЯ В ПРОФЕССИИ

Методические разработки профессиональных проб